



ARIS Zubehör (elektrisch) gibt Ihnen die Möglichkeit, ARIS Stellantriebe Ihren individuellen Anwendungen anzupassen.

Die ARIS Reglerkarten ermöglichen eine exakte Positionierung der Stellantriebe und erlauben so, durch vielfältige Ansteuerungsvariationen, den Einsatz in nahezu allen Industriebereichen.

ARIS electrical accessories enable you to match ARIS actuators to your individual requirements.

ARIS control cards provide exact actuator positioning and thus enable virtually every activation variant found in industrial applications to be achieved.

Les accessoires électriques ARIS vous donnent la possibilité d'adapter les servomoteurs ARIS à vos applications spécifiques.

Les cartes de régulateur ARIS permettent le positionnement exact des servomoteurs et, grâce aux multiples variantes de commande, leur application dans presque tous les domaines industriels.

ELEKTRISCHES ZUBEHÖR FÜR BAUREIHEN N/K-A/K/V

ELECTRICAL ACCESSORIES FOR SERIES N/K-A/K/V

ACCESSOIRES ÉLECTRIQUES POUR LES GAMMES N/K-A/K/V



- | | | |
|--|--|--|
| ■ Schaltnocken | ■ <i>Control cams</i> | ■ Cames de contacteur |
| ■ Potentiometer | ■ <i>Potentiometers</i> | ■ Potentiomètres |
| ■ Relais | ■ <i>Relays</i> | ■ Relais |
| ■ Weghilfsschalter | ■ <i>Auxiliary path switches</i> | ■ Interrupteurs auxiliaires de parcours |
| ■ Serviceschalter | ■ <i>Service switches</i> | ■ Commutateurs de service |
| ■ Heizung | ■ <i>Heating unit</i> | ■ Chauffage |
| ■ Stromausgang | ■ <i>Current output</i> | ■ Sortie de courant |
| ■ Steuergeräte | ■ <i>Control equipment</i> | ■ Régulateurs |
| ■ Mikroprozessorregler
mit Zubehör: | ■ <i>Microprocessor controller
with accessories:</i> | ■ Régulateurs à microproces-
seur avec accessoires: |
| – Störmelder | – <i>Fault indicator</i> | – Indicateur d'anomalie |
| – 2-zeilige Klartextanzeige | – <i>2-line plain text display</i> | – Affichage de message sur
2 lignes |
| – CAN-OPEN | – <i>CAN-OPEN</i> | – CAN-OPEN |
| ■ Profibus | ■ <i>Profibus</i> | ■ Profibus |

SCHALTNOCKEN

Für unterschiedliche Anwendungen sind folgende Schaltnockenformen lieferbar:

CONTROL CAMS

The following control cams are available for various applications:

CAMES DE CONTACTEUR

Pour différentes applications, nous proposons les formes de cames de contacteur suivantes:



UNTERSCHIEDLICHE NOCKENFORMEN

VARIOUS CAM SHAPES

DIFFÉRENTES FORMES DE CAMES

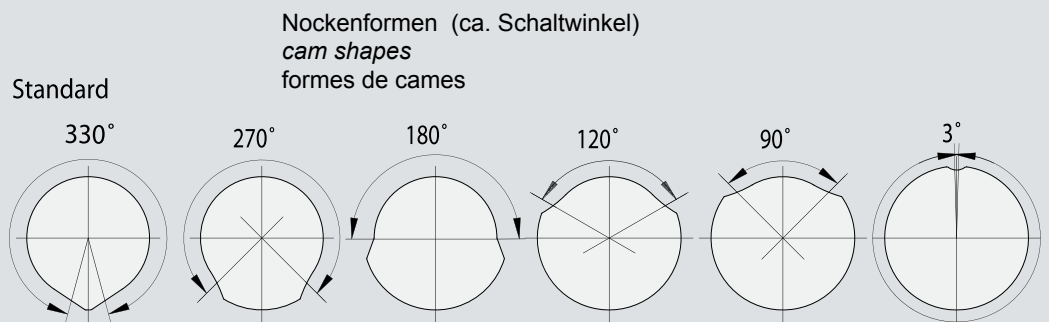

POTENTIOMETER

- In verschiedenen Ausführungen
- Zur Stellungsrückmeldung
- Sonderpotentiometer auf Anfrage



	Potentiometer Draht gewickelt	Potentiometer Leitplastik		
Bezeichnung	RP 19	MP 20	MP 21	MP 20T
Ausführung	<ul style="list-style-type: none"> · 22mm Gehäuse · Mech. Drehbereich mit/ohne Stopp · Mehrfachanordnung bis zu zehn Potentiometer möglich · Kundenspezifische Anpassungen · 1 Wendel 	<ul style="list-style-type: none"> · 22mm Gehäuse · Mech. Drehbereich mit/ohne Stopp · Mehrfachanordnung bis zu drei Potentiometer möglich · Optional rückseitige Welle · Lebensdauer: 10 Mio. Achsenumdrehungen · Kundenspezifische Anpassungen · 1 Wendel 	<ul style="list-style-type: none"> · 22mm Gehäuse · Mech. Drehbereich mit/ohne Stopp · Mehrfachanordnung bis zu drei Potentiometer möglich · Optional rückseitige Welle · Lebensdauer: 10 Mio. Achsenumdrehungen · Kundenspezifische Anpassungen · 1 Wendel 	<ul style="list-style-type: none"> · Zulassung für Verbundregelsysteme gemäß DIN EN 12067-2:2004-06 · 22mm Gehäuse · Elektr. Drehwinkel 320° · Mehrfachanordnung möglich · Optional rückseitige Welle · Linearitätstoleranz 1% (0,5%) · Lebensdauer: 10 Mio. Achsenumdrehungen · Kundenspezifische Anpassungen · 1 Wendel
Belastbarkeit	1,5W (40°C) (0W bei 105°C)	1W (40°C) (0W bei 125°C)	1W (40°C) (0W bei 125°C)	1W (40°C) (0W bei 125°C)
Widerstandstoleranz	+/-3%	+/-15%	+/-15%	+/-15%
Linearitätstoleranz	+/-0,5%	+/-1%	+/-1%	+/-1%
Widerstandswerte (Ω)	100 200 500 1k 2k 5k 10k 10k 20k	(500) 1k 2k 5k 10k 20k 50k (100k)	(500) 1k 2k 5k 10k 20k 50k (100k)	(500) 1k 2k 5k 10k 20k 50k (100k)
Max. mechanischer Drehwinkel	320° +/-5° mit Stopp	360° ohne Stopp	320° +/-5° mit Stopp	360° ohne Stopp
Max. elektrischer Drehwinkel	320° +/-5°	320° +/-5°	320° +/-5°	320° +/-5°
Tandem-Potentiometer	Ja	Ja	Ja	Ja
Dreifach-Potentiometer	Ja	Ja	Ja	Ja
Widerstandscharakteristik	Linear	Linear	Linear	Linear
Nomineller Schleifstrom	<30mA	<1mA	<1mA	<1mA



POTENTIOMETERS

- Range of designs
- For positioning feedback
- Special potentiometers on request



	Wirewound potentiometers	Conductive plastic-wound potentiometers		
Product name	RP 19	MP 20	MP 21	MP 20T
Construction	<ul style="list-style-type: none"> · 22mm Housing · Mechanical turning range with/without stop · Multiple arrangement with up to ten actuators possible · Special matching to customer requirements · 1 helix 	<ul style="list-style-type: none"> · 22mm Housing · Mechanical turning range with/without stop · Multiple arrangement with up to three potentiometers possible · Optional backside shaft · Service life 10 Mio. shaft revolutions · Special matching to customer requirements · 1 helix 	<ul style="list-style-type: none"> · 22mm Housing · Mechanical turning range with/without stop · Multiple arrangement with up to three potentiometers possible · Optional backside shaft · Service life 10 Mio. shaft revolutions · Special matching to customer requirements · 1 helix 	<ul style="list-style-type: none"> · Approved for compound control system in accordance with DIN EN 12067-2:2004-06 · 22mm Housing · Electrical angle of rotation 320° · Multiple arrangement possible · Optional backside shaft · Linearity tolerance 1% (0,5%) · Service life 10 Mio. shaft revolutions · Special matching to customer requirements · 1 helix
Rating	1,5W (40°C) (OW at 105°C)	1W (40°C) (OW at 125°C)	1W (40°C) (OW at 125°C)	1W (40°C) (OW at 125°C)
Resistance tolerance	+/-3%	+/-15%	+/-15%	+/-15%
Linearity tolerance	+/-0,5%	+/-1%	+/-1%	+/-1%
Resistance values (Ω)	100 200 500 1k 2k 5k 10k 10k 20k	(500) 1k 2k 5k 10k 20k 50k (100k)	(500) 1k 2k 5k 10k 20k 50k (100k)	(500) 1k 2k 5k 10k 20k 50k (100k)
Max. mechanical angle of rotation	320° +/-5° with stop	360° without stop	320° +/-5° with stop	360° without stop
Max. electrical angle of rotation	320° +/-5°	320° +/-5°	320° +/-5°	320° +/-5°
Tandem potentiometers	Yes	Yes	Yes	Yes
Triple potentiometers	Yes	Yes	Yes	Yes
Resistance characteristic	Linear	Linear	Linear	Linear
Nominal loop current	<30mA	<1mA	<1mA	<1mA

POTENTIOMÈTRES

- Différentes versions
- Pour la répétition de position
- Potentiomètres spéciaux sur demande



	Potentiomètres bobinés	Potentiomètres en plastique conducteur		
Désignation	RP 19	MP 20	MP 21	MP 20T
Version Limite de charge	<ul style="list-style-type: none"> · Boîtier 22mm · Plage de rotation méc. avec/sans arrêt · Accouplement multiple possible pour jusqu'à dix potentiomètres · Adaptations spécifiques clients · 1 fil bobiné 	<ul style="list-style-type: none"> · Boîtier 22mm · Plage de rotation mécanique avec/sans arrêt · Accouplement multiple possible pour jusqu'à trois potentiomètres · En option arbre sur face arrière · Durée de vie de 10 millions de rotations sur l'axe · Adaptations spécifiques clients · 1 fil bobiné 	<ul style="list-style-type: none"> · Boîtier 22mm · Plage de rotation méc. avec/sans arrêt · Accouplement multiple possible pour jusqu'à trois potentiomètres · En option arbre sur face arrière · Durée de vie de 10 millions de rotations sur l'axe · Adaptations spécifiques clients · 1 fil bobiné 	<ul style="list-style-type: none"> · Homologation pour systèmes de réglage combinés conformément à DIN EN 12067-2:2004-06 · Boîtier 22mm · Angle de rotation électrique 320° · Accouplement multiple · En option arbre sur face arrière · Tolérance de linéarité 1% (0,5%) · Durée de vie 10 millions de rotations sur l'axe · Adaptations spécifiques clients · 1 fil bobiné
Capacité de charge	1,5W (40°C) (0W à 105°C)	1W (40°C) (0W à 125°C)	1W (40°C) (0W à 125°C)	1W (40°C) (0W à 125°C)
Tolérance de résistance	+/-3%	+/-15%	+/-15%	+/-15%
Tolérance de linéarité	+/-0,5%	+/-1%	+/-1%	+/-1%
Valeurs de résistance (Ω)	100 200 500 1k 2k 5k 10k 10k 20k	(500) 1k 2k 5k 10k 20k 50k (100k)	(500) 1k 2k 5k 10k 20k 50k (100k)	(500) 1k 2k 5k 10k 20k 50k (100k)
Angle de rotation mécanique maximal	320° +/-5° avec arrêt	360° sans arrêt	320° +/-5° avec arrêt	360° sans arrêt
Angle de rotation électrique maximal	320° +/-5°	320° +/-5°	320° +/-5°	320° +/-5°
Potentiomètre tandem	Oui	Oui	Oui	Oui
Potentiomètre triple	Oui	Oui	Oui	Oui
Caractéristique de résistance	Linéaire	Linéaire	Linéaire	Linéaire
Courant de contact nominal	<30mA	<1mA	<1mA	<1mA

RELAIS

1

Für Ihre speziellen Anwendungen:

- Im Antrieb integriert
- Komplett verdrahtet
- Auch als Nachrüstbausatz lieferbar

Für Eindraststeuerung / Parallelbetrieb

- Wechselstromrelais
- Betriebsspannung = Motorspannung
- Schaltleistung max. 5A
- Schaltspannung max. 250V

Stromstoßrelais

- Z. B. für fortlaufende Richtungsänderung
- Betriebsspannung = Motorspannung
- Schaltleistung max. 16A
- Schaltspannung max. 380V

RELAYS

1

To suit your special applications:

- Incorporated into actuator
- Completely wired
- Can be supplied as retrofitting set

For single wire control system / parallel operation

- AC relays
- Supply voltage = motor voltage
- Max. breaking capacity. 5A
- Max breaking turn-on voltage. 250V

Latching relay

- E. g. for continual change of direction
- Supply voltage = motor voltage
- Max. switching capacity 16A
- Max. switching voltage 380V

RELAIS

1

Pour vos applications spécifiques:

- Intégré au servomoteur
- Complètement câblé
- Également proposé comme équipement complémentaire pour montage ultérieur

Pour commande monoconducteur/ exploitation en parallèle

- Relais pour courant alternatif
- Tension de service = tension moteur
- Puissance de coupure 5A maximum
- Tension de commutation 250V maximum

Relais à impulsion

- Par ex. pour changement de direction continu
- Tension de service = tension moteur
- Puissance de coupure 16A maximum
- Tension de commutation 380V max.

WEGHILFSSCHALTER

2

- Bis zu sechs zusätzliche Schalter möglich
- Alle Schalteranschlüsse auf Klemmen geführt
- Stellwinkel können stufenlos eingestellt werden
- Auch als Nachrüstbausatz lieferbar

Schalterart:	1 Umschalter (Öffner/Schließer)
Kontakte:	Silber Gold oder zwangstrennend (Option)
Schaltstrom*:	max. 16(6)A
Schaltspannung*:	250V
Mech. Lebensdauer*:	max. 2 x 10 ⁶ Schaltspiele
Option*:	max. 100 x 10 ⁶

* Werte gelten nur für Silberkontakte

AUXILIARY PATH SWITCHES

2

- Up to six additional switches possible
- All switch connections with terminals
- Regulating angles can be infinitely adjusted
- Can be supplied as retrofitting set

Switch type:	1 change-over switch (NC/NO)
Contacts:	silver, gold or forced separation (option)
Switching current*:	max. 16(6)A
Switching voltage*:	250V
Mech. life*:	max. 2 x 10 ⁶ switching cycles
Option*:	max. 100 x 10 ⁶

* These values apply to silver contacts

INTERRUPTEURS AUXILIAIRES DE PARCOURS

2

- Jusqu'à six interrupteurs supplémentaires sont possibles
- Toutes les connexions d'interrupteurs sont guidées sur des barrettes à bornes
- Les angles de réglage peuvent être ajustés en continu
- Également disponible en tant qu'équipement complémentaire pour montage ultérieur

Type de commutateur :	1 inverseur (contact de repos/travail)
Contacts :	Argent, or ou séparation forcée (en option)
Courant de commutation*:	16(6)A max.
Tension de commutation*:	250V
Durée de vie mec.*:	2 x 10 ⁶ cycles de commutation
En option*:	100 x 10 ⁶

* Les valeurs ne s'appliquent qu'aux contacts argentés



SERVICESCHALTER***3**

Für manuelles Verfahren des Antriebes

- Hand-/Automatikbetrieb
- Links-/Rechtslauf
- Im oder am Antrieb integriert

Besteht aus den Schaltern für:

- Hand-/Automatikbetrieb (Kippschalter)
- Links-/Rechtslauf (Tastschalter)

*Nicht für NE-Antriebe einsetzbar

SERVICE SWITCHES***3***For manual traversing of actuator*

- *Manual/automatic*
- *Anticlockwise/clockwise running*
- *Incorporated in or on actuator*

Consists of the switches for:

- *Manual/automatic (toggle switch)*
- *Anticlockwise/clockwise running (push-button)*

** Cannot be used for NE actuators***COMMUTATEURS DE SERVICE*****3**

Pour le réglage manuel du servomoteur

- Fonctionnement manuel/automatique
- Rotation à gauche/rotation à droite
- Intégrés au servomoteur ou montés sur celui-ci

Comprenant les commutateurs pour :

- Le fonctionnement manuel/automatique (interrupteur à bascule)
- La rotation à gauche/à droite (poussoir)

*Ne conviennent pas pour les servomoteurs de la gamme NE



PRODUKTANGABEN · *PRODUCT DATA* · *CARACTÉRISTIQUES DE PRODUIT*

HEIZUNG

Zur Beheizung des Antriebsinnenraums gegen Kondenswasserbildung bei zu großer Luftfeuchte und schwankenden Umgebungstemperaturen.
Auch als Nachrüstbausatz lieferbar.

HEATING SYSTEM

*To heat interior of actuator to prevent condensation under high humidity and fluctuating ambient temperatures.
Can be supplied as retrofitting set.*

CHAUFFAGE

Pour le chauffage de l'intérieur du servomoteur afin d'éviter une condensation en cas d'humidité de l'air trop élevée et de températures ambiantes très variables.
Egalement proposé comme équipement complémentaire pour un montage ultérieur.

STROMAUSGANG

Stellungsrückmeldung 4-20mA

CURRENT OUTPUT

Position feedback message 4-20mA

SORTIE DE COURANT

Répétition de position 4-20mA



STEUERGERÄT NB

Zur externen Stellungsanzeige und Handverstellung

- Mit Stellungsanzeige 0-100%
- Schalter für Handverstellung „Auf-O-Zu“
- Auch ohne Gehäuse zum Schalttafel-einbau lieferbar
- Mit zusätzlichem Relais für Verriegelungsaufgaben

CONTROL UNIT NB

For external position indication and manual operation

- With position display 0-100 %
- Switch for manual operation "Open-O -Close"
- Also available without housing for panel mounting
- With additional relay for interlocking functions

APPAREIL DE COMMANDE NB

Pour l'indication de position externe et le réglage manuel

- Avec indication de position de 0-100%
- Commutateur pour réglage manuel „Ouvert-O-Fermé“
- Également livrable sans boîtier pour être monté au tableau de commande
- Avec relais supplémentaire pour verrouillages

Technische Daten

Technical data

Caractéristiques techniques

Versorgungsspannung / Supply voltage / Tension d'alimentation

230V AC

Frequenz / Frequency / Fréquence

50/60Hz

Abmessung (H / B / T) / Dimensions (H / W / D) / Dimensions (H / L / P)

180 x 213 x 100mm



Steuergerät NB Standard
Control unit NB Standard
Appareil de commande NB Standard



Steuergerät NB für Ex-Zone 22
Control unit Explosion zone 22
Appareil de commande pour la zone Ex 22