

SMT

Technické parametry

- › Zajištění standardizace založené na rozměru připojovacího závitu ventilu
- › Snížení počtu nástrojů potřebných pro pokrytí výrobního portfolia ventilů
- › Vestavné ventily s připojovacím závitem UNF odpovídají svým tvarem a rozměry doporučením ISO pro standardní montážní otvory
- › Výkresy základních nástrojů jsou k dispozici na požádání
- › Lze dodat i speciální nástroje, informace o ceně a dodacím termínu lze získat u výrobce

Popis funkce

Níže uvedená tabulka zobrazuje potřebné nástroje a jejich pořadí pro výrobu montážního otvoru.
 Poznámka: před použitím tvarového výhrubníku musí být vytvořen vodící otvor pomocí vrtáku.
 Velká pozornost musí být věnována upevnění nástroje do držáku, aby byla zajištěna souosost nástrojů.
 Montážní otvor by měl být obroben na jedno upnutí součásti.
 Firma Argo-Hytos má běžně skladem základní nástroje uvedených velikostí.

Objednací klíč
SMT □ - □ - □

Nástroje pro výrobu montážních otvorů z rychlořezné oceli
Bez označení
Materiál nástroje - technická charakteristika
 rychlořezná ocel (HSS)

Velikost závitu montážního otvoru

3/4-16UNF-2B	(C-8-2)	A2
3/4-16UNF-2B	(C-8-3)	A3
3/4-16UNF-2B	(C-8-4)	A4
7/8-14UNF-2B	(C-10-2)	B2
7/8-14UNF-2B	(C-10-3)	B3
7/8-14UNF-2B	(C-10-4)	B4
7/8-14UNF-2B	(C-10-3S)	BP3
7/8-14UNF-2B		BPY3
1-1/16-12UN-2B	(C-12-2)	C2
1-1/16-12UN-2B	(C-12-3)	C3
1-1/16-12UN-2B	(C-12-3S)	CP3
1-1/16-12UN-2B		CPY3
1-5/16-12UN-2B		D4
1-5/16-12UNF-2B	(C-16-4)	S3
1-5/16-12UN-2B	(C-16-3S)	V4
1-1/8-12UNF-2B		U3, U4
M12x1		QC2
M12x1,5		QD3
M20x1,5		Q3
M20x1,5		QE3
M22x1,5		RA2
M22x1,5		QF2
M22x1,5		QF3
M22x1,5		QG2
M24x1,5		LA3
M24x1,5		QI3
M24x1,5		QJ3
M24x1,5		QH2
M27x1,5		R3
M27x1,5		R4
M27x2		K2
M27x2		K3
M27x2		QL3
M27x2		QK2
M27 x 2		QM3
M28x1,5		QP2
M30x1,5		RB2
M30x1,5		RB3
M35x1,5		QT2
M38x2		T3
G1/8		QY3
SLIP-IN		W3, X3
SLIP-IN		Y3

B
Z
C
D
R
T
Typ nástroje
 vrták
 kuželový záhlubník
 válcový záhlubník
 sdružený výhrubník
 sdružený výstružník
 závitník

B	Z	D	R	T
C				

Typ nástroje

Označení výrobku	Č. mont. otvoru	Označení mont. otvoru	B Vrták	Z Kuželový záhlubník	C Válcový záhlubník	D Sdružený výhrubník	R Sdružený vystružník	T Závitník
	Strana	Připojovací závit	SAP	SAP	SAP	SAP	SAP	SAP
SD2E-A2, SD1E-A2, SD3E-A2, SD1M-A2, SC1F-A2, SR1A-A2, ST21A-A2, RCA, SF22A-A2/H, SR1P2-A2	279396	A2 (C-8-2)	SMT-A2-B		SMT-A2-D		SMT-A2-R	SMT-A2-T
	5	3/4-16UNF-2B	33532700		15604400		33595500	33696500
SD2E-A3, SD1E-A3, SC1F-A3, SP2A-A3, SS4A-A3, SH1F-A3, SD1EX-A3	279397	A3 (C-8-3)	SMT-A3-B		SMT-A3-D		SMT-A3-R	SMT-A3-T
	5	3/4-16UNF-2B	33532800		33567700		33595700	33696500
SD2E-A4	279398	A4 (C-8-4)	SMT-A4-B		SMT-A4-D		SMT-A4-R	SMT-A4-T
	5	3/4-16UNF-2B	33532900		33567800		33595800	33696500
SD2E-B2, SD3E-B2, SR1A-B2, SR4A-B2, SR4E2-B2, SF22A-B2/H, SR4P2-B2, SD3EX-B2, SD2EX-B2, SR1A-B2/HxSx-CE1017	279399	B2 (C-10-2)	SMT-B2-B		SMT-B2-D		SMT-B2-R	SMT-B2-T
	6	7/8-14UNF-2B	40523200		40531500		33595900	33696800
SD2E-B3, SP2A-B3, SP4A-B3, SF32A-B3, SP4P2-B3, SD2EX-B3	279400	B3 (C-10-3)	SMT-B3-B		SMT-B3-D		SMT-B3-R	SMT-B3-T
	6	7/8-14UNF-2B	40523200		40531300		33598000	33696800
SD2E-B4, SP4P1-B4, SD2P-B4, SD2EX-B4, SFD2F-B4/I	279401	B4 (C-10-4)	SMT-B4-B		SMT-B4-D		SMT-B4-R	SMT-B4-T
	6	7/8-14UNF-2B	40523200		40531400		33598100	33696800
SO5A-BP3	379230	BP3 (C-10-3S)	SMT-BP3-B		SMT-BP3-D		SMT-BP3-R	SMT-BP3-T
	7	7/8-14UNF-2B	33538500		41017500		41017600	33696800
SO5A-BPY3	379231	BPY3	SMT-BPY3-B		SMT-BPY3-D		SMT-BPY3-R	SMT-BPY3-T
	7	7/8-14UNF-2B	33538500		41017400		41017800	33696800
SD2E-C2	*11433	C2 (C-12-2)	na vyžádání		SMT-C2-D		SMT-C2-R	SMT-C2-T
	8	1-1/16-12UN-2B	-		40666100		40666300	41671600
SP4P2-C3	*11513	C3	SMT-C3-B		SMT-C3-C	SMT-C3-D	SMT-C3-R	SMT-C3-T
	8	1-1/16-12UN-2B	43362100		43361600	43361200	43360900	41671600
SO5A-CP3	*97634	CP3 (C-12-3S)	není použit		SMT-CP3-D		SMT-CP3-R	SMT-CP3-T
	9	1-1/16-12UN-2B	-		41642700		41642900	41671600
SO5A-CPY3	* 97635	CPY3	není použit		SMT-CPY3-D		SMT-CPY3-Rx	SMT-CPY3-T
	9	1-1/16-12UN-2B	-		41643400		R 41642900 R1 41643500	41671600
VSV2;VSV2-J	284410	QC2	SMT-QC2-Bx	na vyžádání	SMT-QC2-C	SMT-QC2-D	SMT-QC2-R	SMT-QC2-T
	10	M12x1	B1 33538100 B2 33538200	-	33694800	33592700	33607300	33697700
SC5H-Q3/I, SCC5H-Q3/I, SO5A-Q3/I, SOP5A-Q3/I, SOB5A-Q3/I	291248	Q3	SMT-Q3-B		SMT-Q3-D		SMT-Q3-R	SMT-Q3-T
	10	M20x1,5	40523200		40518000		33607400	33697800
PVRM1, TV2-063	279404	QE3	SMT-QE3-B		SMT-QE3-D		SMT-QE3-R	SMT-QE3-T
	10	M20x1,5	33538400		40518300		33607500	33697800
ROV1, VRN2-06, LV1-063/S	279405	QF3	SMT-QF3-B		SMT-QF3-D		SMT-QF3-R	SMT-QF3-T
	11	M22x1,5	33538500		40518200		33607600	41131500
ROE3, ROR3-062, VPP2-04, VPN1-06, VSS3-062	279406	QG2	SMT-QG2-B		SMT-QG2-D		SMT-QG2-R	SMT-QG2-T
	11	M22x1,5	41272800		40518100		33607700	41131500
RCA	360372	RA2	SMT-RA2-B	SMT-RA2-Z	SMT-RA2-C	SMT-RA2-D	SMT-RA2-R	SMT-RA2-T
	12	M22x1,5	41272800	41131600	41131300	41131200	33607700	41131500

* nahradte hvězdičku číslem „1000“ – komora ventilu je označena devítimístným číslem

Typ nástroje

Označení výrobku	Č. mont. otvoru	Označení mont. otvoru	B Vrták	Z Kuželový záhlubník	C Válcový záhlubník	D Sdružený výhrubník	R Sdružený vystružník	T Závítník
	Strana	Připojovací závit	SAP	SAP	SAP	SAP	SAP	SAP
VPN1-06SX,SY	*70114	QF2	SMT-QF2-Bx	SMT-QF2-D			SMT-QF2-R	SMT-QF2-T
	12	M22x1,5	B1 41272800	41273000			41273100	41131500
			B2 41272900					
RJV1-05	279412	QI3	SMT-QI3-B	na vyžádání	na vyžádání	SMT-QI3-D	SMT-QI3-R	na vyžádání
	13	M24x1,5	33538800	-	-	33593400	40523000	-
PVRM3-10	281052	QJ3	SMT-QJ3-B	SMT-QJ3-Z	SMT-QJ3-C	SMT-QJ3-D	SMT-QJ3-Rx	SMT-QJ3-T
	13	M24x1,5	41272800	33616200	33695500	33593500	R1 33608100	33698200
R2 33608200								
DBV3	279411	QH2	SMT-QH2-B	SMT-QH2-Z	SMT-QH2-C	SMT-QH2-D	SMT-QH2-R	SMT-QH2-T
	13	M24x1,5	33543600	33629100	33695600	33593600	33608400	33698200
SD2H-LA3	336467	LA3	SMT-LA3-B	na vyžádání	SMT-LA3-C	SMT-LA3-D	SMT-LA3-R	SMT-LA3-T
	14	M24x1,5	33537900	-	33694600	33592500	33607000	33698200
SC5H-R3/I, SCD5H-R3/I, SO5A-R3/I SOP5A-R3/I, SOB5A-R3/I	303068	R3	SMT-R3-B	SMT-R3-Z	SMT-R3-C	SMT-R3-D	SMT-R3-Rx	SMT-R3-T
	14	M27x1,5	33537600	33613600	není použit	33594200	R1 33610400	33698700
R2 33599200								
SOBD5A-R4/I	303235	R4	SMT-R4-B	SMT-R4-Z	na vyžádání	SMT-R4-D	SMT-R4-Rx	SMT-R4-T
	14	M27x1,5	33537600	33629400	-	33594300	R1 33610600	33698700
R2 33734400								
VPN2-10/S	279407	QK2	SMT-QK2-B	SMT-QK2-Z	SMT-QK2-C	SMT-QK2-D	SMT-QK2-R	SMT-QK2-T
	15	M27x2	33537600	33613600	33694400	33568300	33599200	33697400
VPN2-10/SX;SY	279408	QL3	SMT-QL3-B	na vyžádání	na vyžádání	SMT-QL3-D	SMT-QL3-Rx	SMT-QL3-T
	15	M27x2	33537600	-	-	33592400	R1 33606700	33697400
R2 33599200								
TV2-10x	279409	QM3	SMT-QM3-B	SMT-QM3-Z	SMT-QM3-C	SMT-QM3-D	SMT-QM3-Rx	SMT-QM3-T
	15	M27x2	33537700	33613600	33694500	33593700	R1 33599200	33697400
R2 33606600								
SF2C2A-K2/I		K2	SMT-K2-B	SMT-K2-Z	SMT-K2-C	SMT-K2-D	SMT-K2-R	SMT-K2-T
	16	M27x2	33537600	33613600	33694400	33568300	33599200	33697400
VRN2-10, SP4A-K3, SF32A-K3/I	281054	K3	SMT-K3-B	SMT-K3-Z	SMT-K3-C	SMT-K3-D	SMT-K3-Rx	SMT-K3-T
	16	M27x2	33537700	33613600	33694500	33592100	R1 33599200	33697400
R2 33606600								
VPP1-(06), VPP2-06	279413	QP2	SMT-QP2-Bx	na vyžádání	SMT-QP2-C	SMT-QP2-D	SMT-QP2-R	SMT-QP2-T
	16	M28x1,5	B1 33547100	-	33695800	33593900	33609200	33698500
			B2 40523200					
VPN1-20 / S (SY)	*34959	RB2	SMT-RB2-Bx	SMT-RB2-D			SMT-RB2-R	SMT-RB2-T
	17	M30x1,5	B1 41199500	41200400			41845500	41200300
			B2 41199900					
VPN1-20 / SX	*34415	RB3	SMT-RB3-Bx	SMT-RB3-D			SMT-RB3-R	SMT-RB3-T
	17	M30x1,5	B1 41199500	41845300			41845500	41200300
			B2 41199900					

* nahradte hvězdičku číslem „1000“ – komora ventilu je označena devítimístným číslem

Typ nástroje

Označení výrobku	Č. mont. otvoru	Označení mont. otvoru	B Vrták	Z Kuželový záhlubník	C Válcový záhlubník	D Sdružený výhrubník	R Sdružený vystružník	T Závitník
	Strana	Připojovací závit	SAP	SAP	SAP	SAP	SAP	SAP
VPP1-(10)	279415	QT2	SMT-QT2-Bx	na vyžádání	SMT-QT2-C	SMT-QT2-D	SMT-QT2-R	na vyžádání
	18	M35x1,5	B1 40523100 B2 40523000	-	33695900	33594000	33609700	-
SO5A-T3/I, SOP5A-T3/I	303237	T3	SMT-T3-B	SMT-T3-Z	SMT-T3-C	SMT-T3-D	SMT-T3-R	
	18	M38x2	40523100	33629700	33696100	33594600	33610800	
LV1-043	303227	QY3	SMT-QY3-Bx	na vyžádání	na vyžádání	SMT-QY3-D	SMT-QY3-R	SMT-QY3-T
	18	G1/8	B1 40522900 B2 40522800	-	-	33594100	33610300	33698600
LV2-043	279417	QD3	SMT-QD3-B	na vyžádání	SMT-QD3-C	SMT-QD3-D	SMT-QD3-Rx	SMT-QD3-T
	19	M12x1,5	34041500	-	34042400	34041800	R 33610300 R2 34042100	34044700
SFD2F-D4/I	303234	D4 (C-16-4)	SMT-D4-B	SMT-D4-Z	SMT-D4-C	SMT-D4-D	SMT-D4-Rx	SMT-D4-T
	19	1-5/16-12UN-2B	33537500	33613500	33694200	33568200	R1 33598200 R2 33598400 R3 33598500	33697100
SC5H-S3/I, SCC5H-S3/I, SOB5A-S3/I	291482	S3 (C-16-3S)	SMT-S3-B	SMT-S3-Z	SMT-S3-C	SMT-S3-D	SMT-S3-R	SMT-S3-T
	19	1-5/16-12UNF-2B	33548400	33629500	33696000	33594500	33610700	33697100
SU6A-U3/I	291480	U3	SMT-U3-B	na vyžádání	SMT-U3-C	SMT-U3-D	SMT-U3-Rx	SMT-U3-T
	20	1-1/8-12UNF-2B	33537700	-	33696200	33594700	R1 33611000 R2 33611100	33699000
SUD6A-U4/I	291479	U4	SMT-U4-B	na vyžádání	SMT-U4-C	SMT-U4-D	SMT-U4-Rx	SMT-U4-T
	20	1-1/8-12UNF-2B	33537700	-	33696200	33594700	R1 33611000 R2 33611100	33699000
SUD6A-V4/I	291483	V4	SMT-V4-B	SMT-V4-Z	SMT-V4-C	SMT-V4-D	SMT-V4-R	SMT-V4-T
	21	1-5/16-12UNF-2B	33549200	33629500	33696000	33594900	33611200	33697100
PP2P, PD2E-X, PD2E-W	279403	W3, X3	SMT-X3,W3-B	SMT-X3,W3-Z	na vyžádání	SMT-3,W3-D	SMT-X3,W3-R	na vyžádání
	21	SLIP-IN	33538500	33693800	-	33595000	33611400	-
PD2E-Y	279402	Y3	SMT-Y3-B	na vyžádání	na vyžádání	SMT-Y3-D	SMT-Y3-R	na vyžádání
	22	SLIP-IN	33549900	-	-	33595100	33611800	-

A2 - 279396

3/4-16UNF-2B

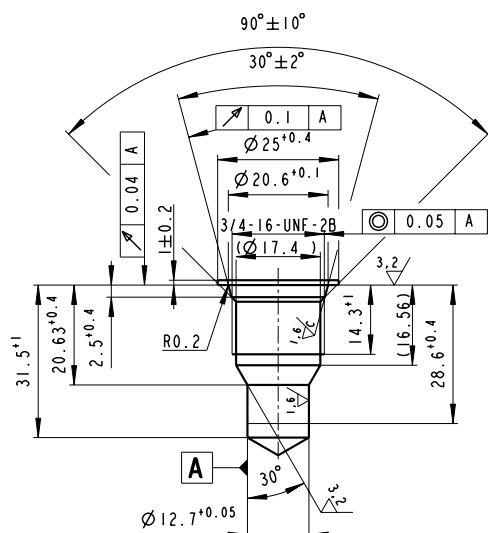

Typ nástroje	Objednací kód	SAP č.
Vrták	SMT-A2-B	33532700
Sdružený výhrubník	SMT-A2-D	15604400
Sdružený výstružník	SMT-A2-R	33595500
Závitník	SMT-A2-T	33696500

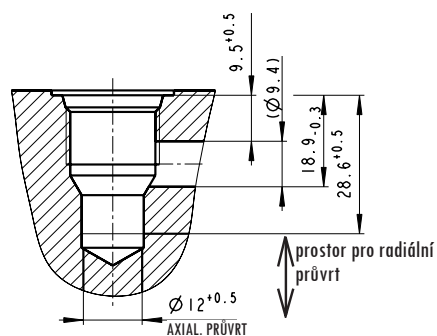

A3 - 279397

3/4-16UNF-2B

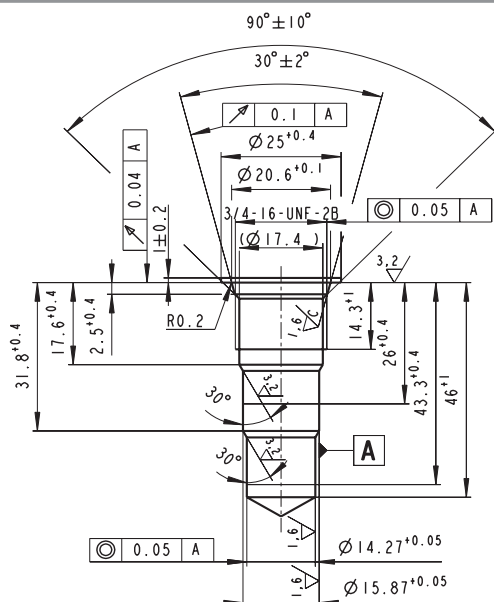

Typ nástroje	Objednací kód	SAP č.
Vrták	SMT-A3-B	25974600
Sdružený výhrubník	SMT-A3-D	33567700
Sdružený výstružník	SMT-A3-R	33595700
Závitník	SMT-A3-T	33696500

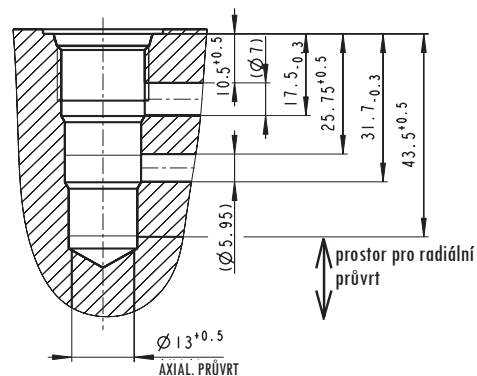

A4 - 279398

3/4-16UNF-2B

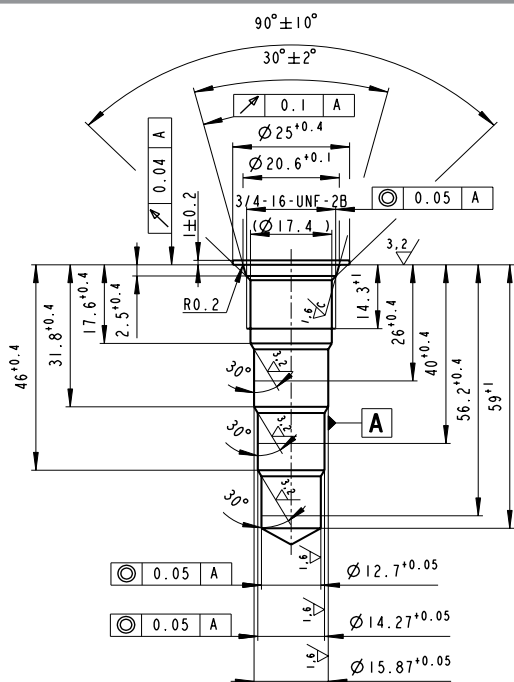

Typ nástroje	Objednací kód	SAP č.
Vrták	SMT-A4-B	25974700
Sdružený výhrubník	SMT-A4-D	33567800
Sdružený výstružník	SMT-A4-R	33595800
Závitník	SMT-A4-T	33696500

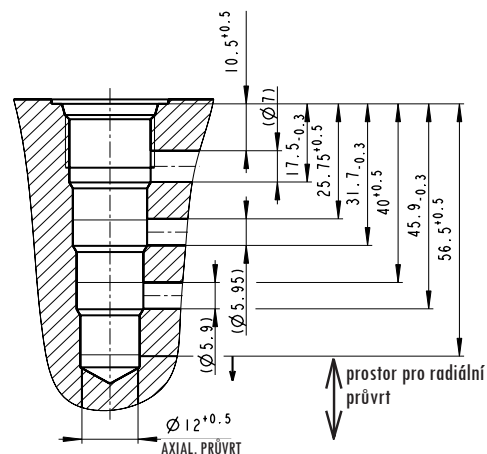

B2 - 279399

7/8-14UNF-2B

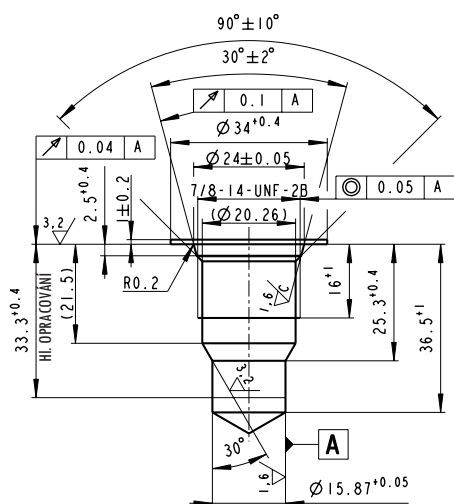

Typ nástroje	Objednací kód	SAP č.
Vrták	SMT-B2-B	40523200
Sdružený výhrubník	SMT-B2-D	40531500
Sdružený výstružník	SMT-B2-R	33595900
Závitník	SMT-B2-T	33696800

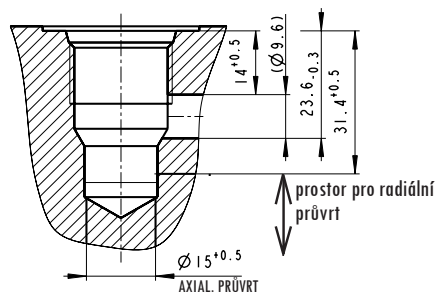

B3 - 279400

7/8-14UNF-2B

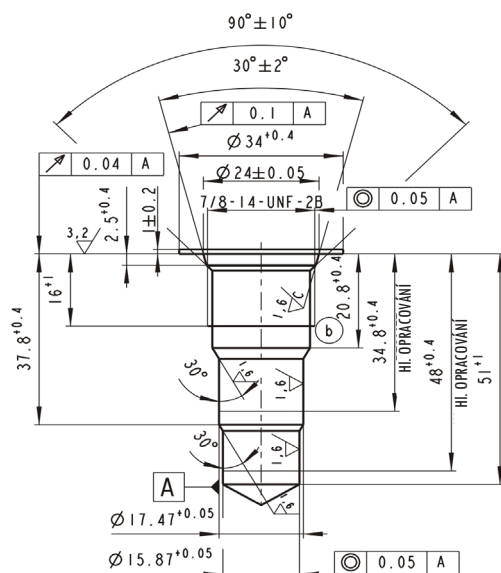

Typ nástroje	Objednací kód	SAP č.
Vrták	SMT-B3-B	40523200
Sdružený výhrubník	SMT-B3-D	40531300
Sdružený výstružník	SMT-B3-R	33598000
Závitník	SMT-B3-T	33696800

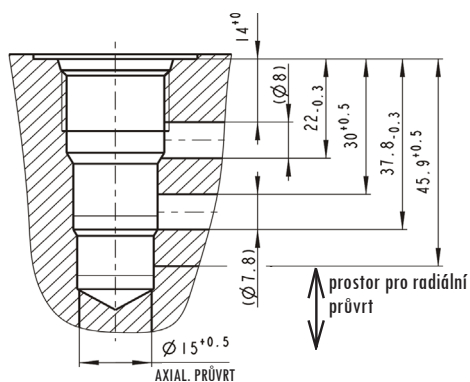

B4 - 279401

7/8-14UNF-2B

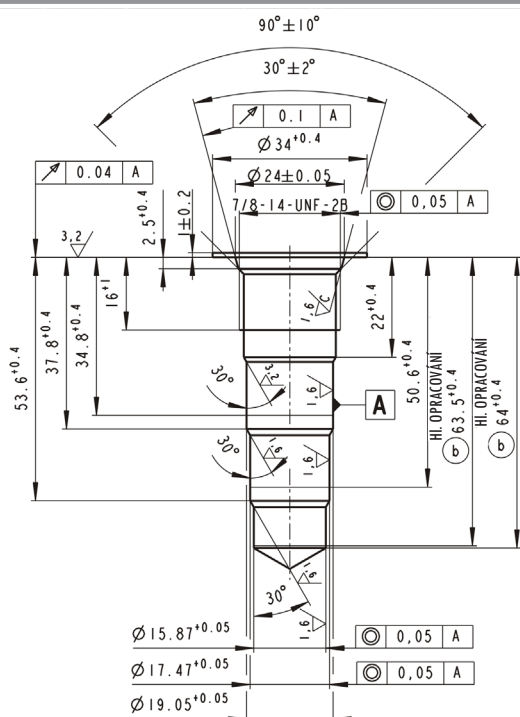

Typ nástroje	Objednací kód	SAP č.
Vrták	SMT-B4-B	40523200
Sdružený výhrubník	SMT-B4-D	40531400
Sdružený výstružník	SMT-B4-R	33598100
Závitník	SMT-B4-T	33696800

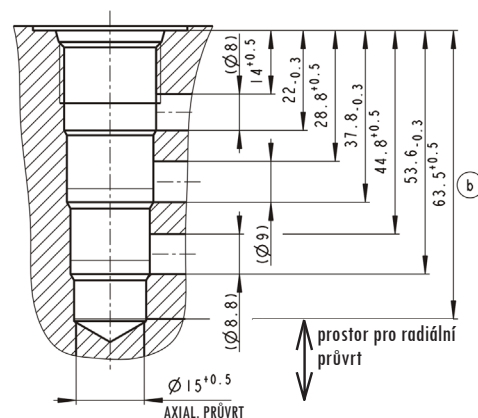

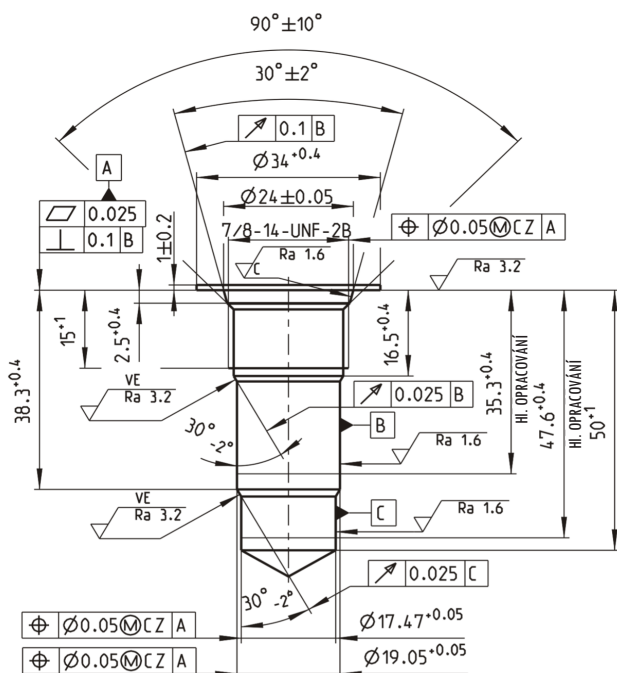

Typ nástroje	Objednací kód	SAP č.
Vrták	SMT-BP3-B	33538500
Sdružený výhrubník	SMT-BP3-D	41017500
Sdružený výstružník	SMT-BP3-R	41017600
Závitník	SMT-BP3-T	33696800

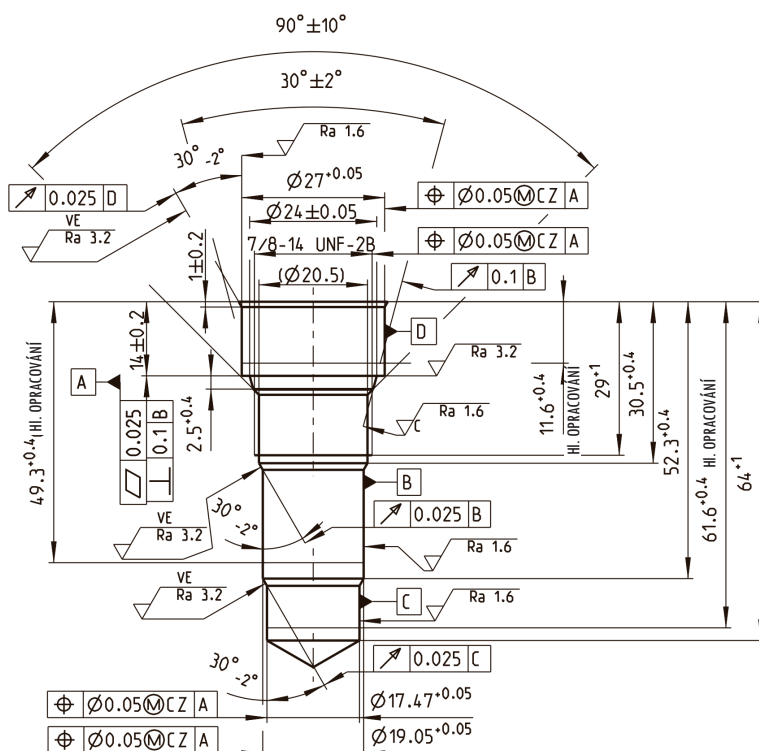
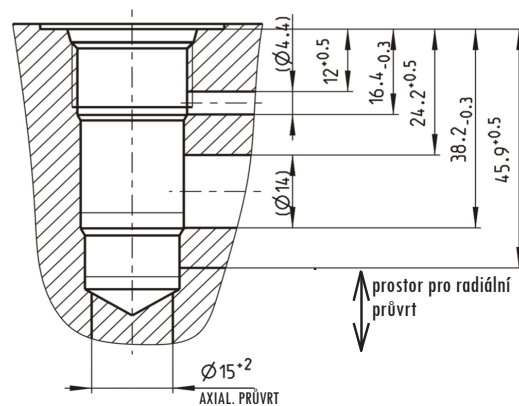

Typ nástroje	Objednací kód	SAP č.
Vrták	SMT-BPY3-B	33538500
Sdružený výhrubník	SMT-BPY3-D	41017400
Sdružený výstružník	SMT-BPY3-R	41017800
Závitník	SMT-BPY3-T	33696800

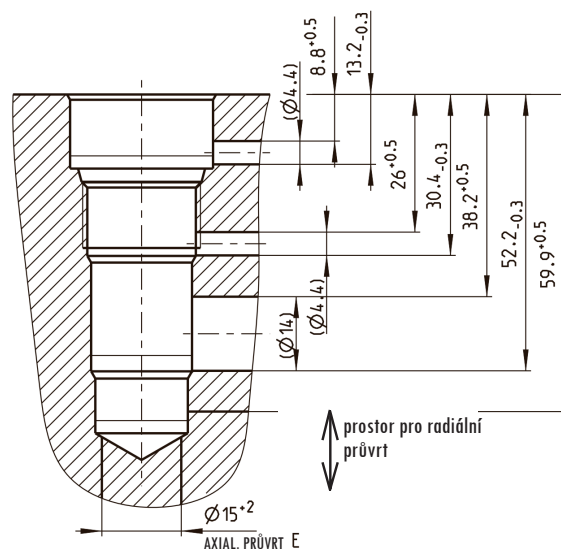

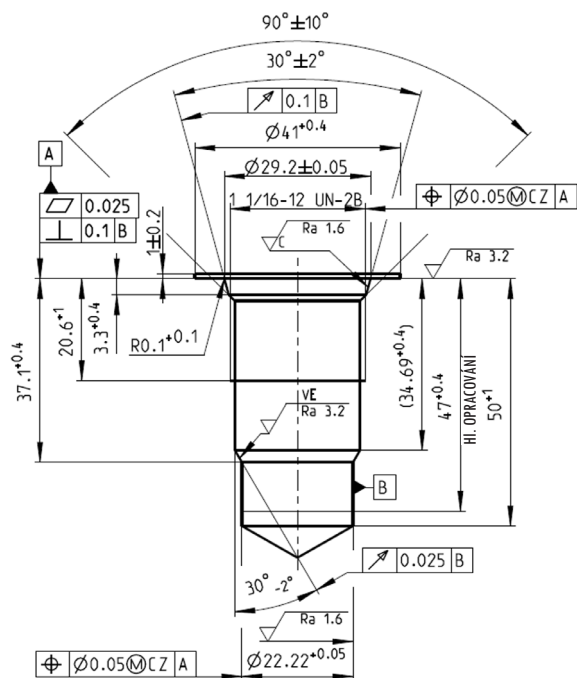

Typ nástroje	Objednací kód	SAP č.
Sdružený výhrušník	SMT-C2-D	40666100
Sdružený výstružník	SMT-C2-R	40666300
Závitník	SMT-C3-T	41671600

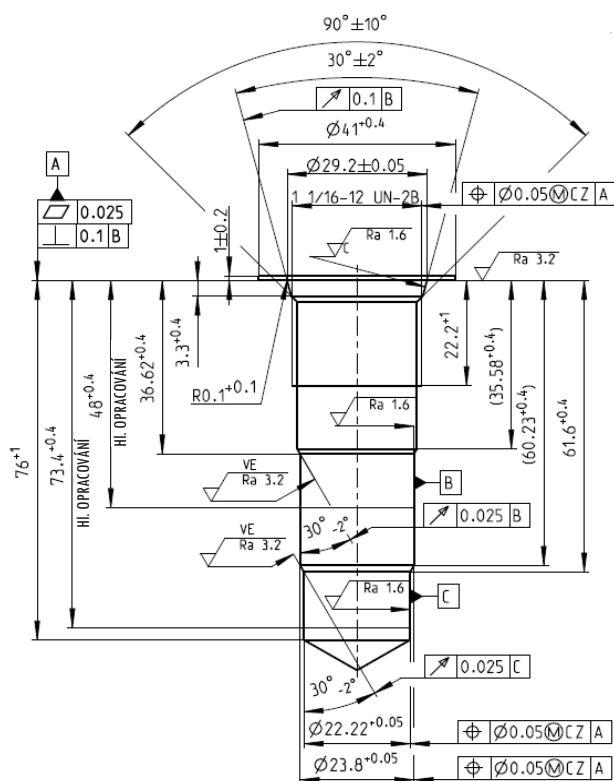
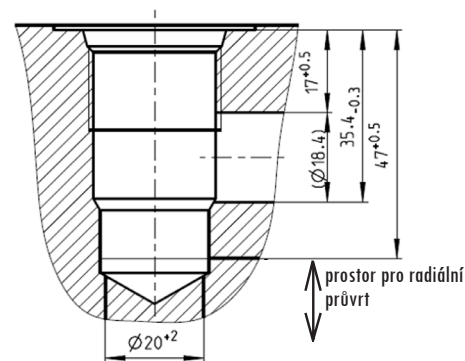

Typ nástroje	Objednací kód	SAP č.
Vrták	SMT-C3-B	43362100
Válcový záhlubník	SMT-C3-C	43361600
Sdružený výhrušník	SMT-C3-D	43361200
Sdružený výstružník	SMT-C3-R	43360900
Závitník	SMT-C3-T	41671600

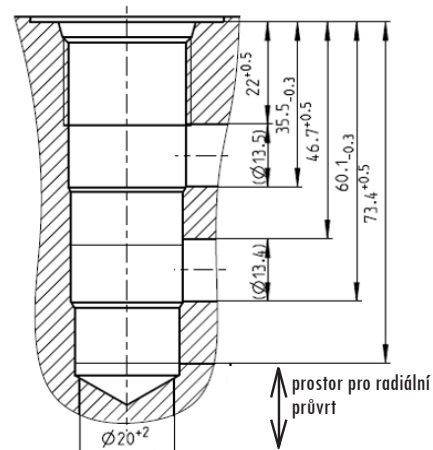

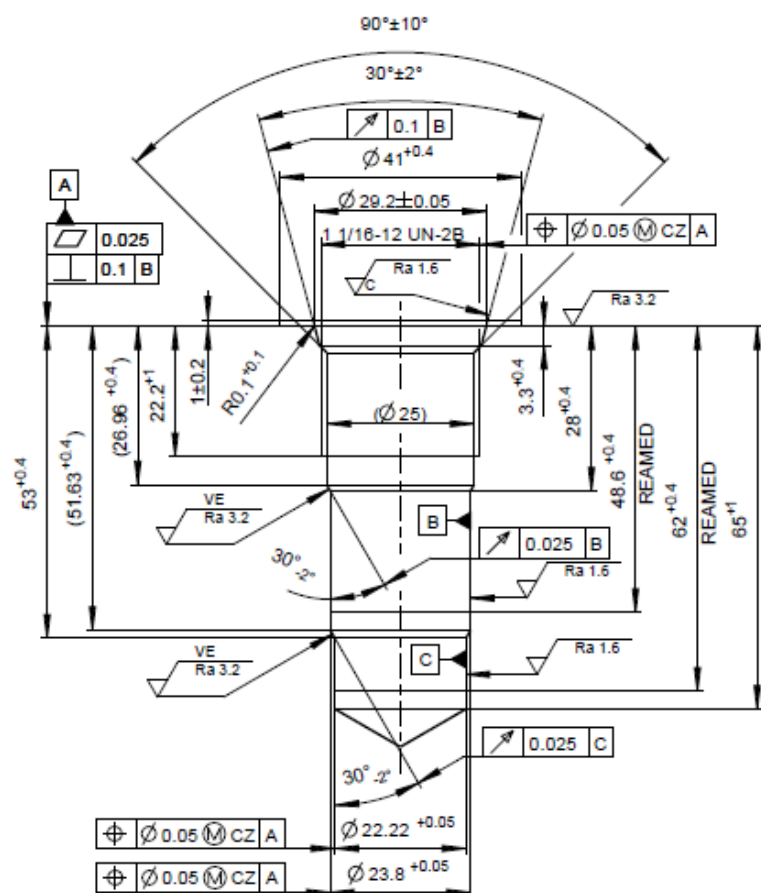

Typ nástroje	Objednací kód	SAP č.
Sdružený výhrubník	SMT-CP3-D	41642700
Sdružený výstružník	SMT-CP3-R	41642900
Závítník	SMT-CP3-T	41671600

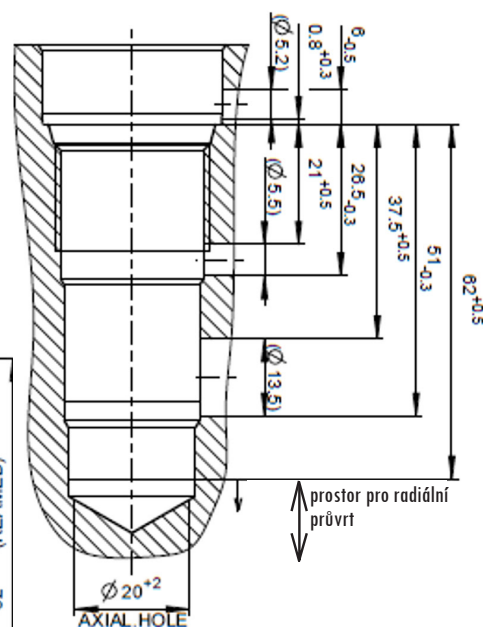
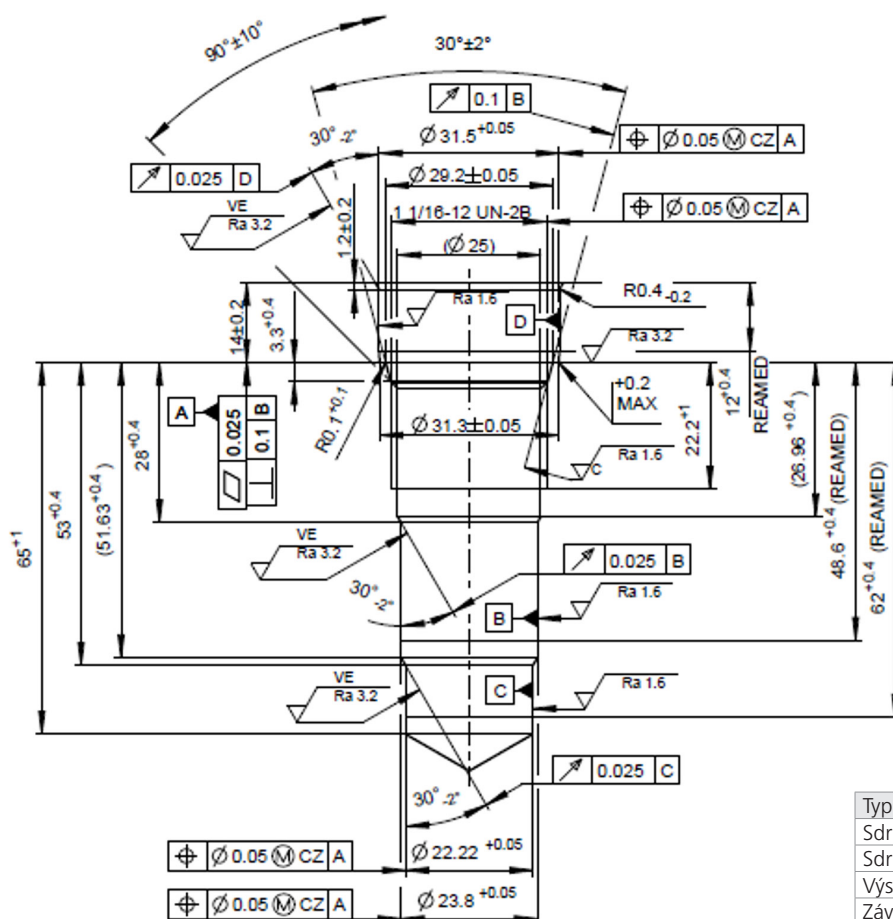
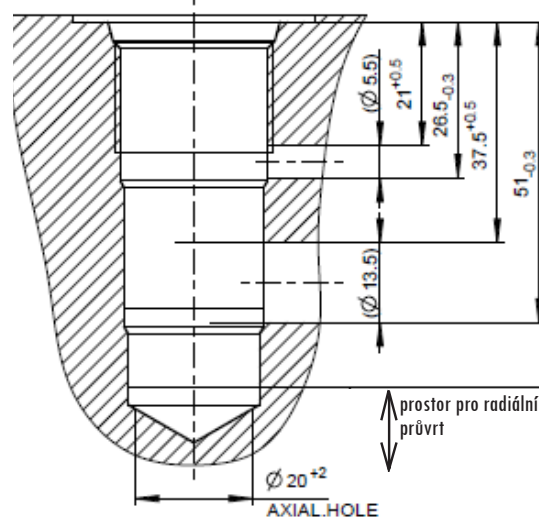

Typ nástroje	Objednací kód	SAP č.
Sdružený výhrubník	SMT-CPY3-D	41643400
Sdružený výstružník	SMT-CPY3-R	41017800
Výstružník (Ø 31)	SMT-CPY3-R1	41643500
Závítník	SMT-CPY3-T	41671600

QC2 - 284410

M12x1

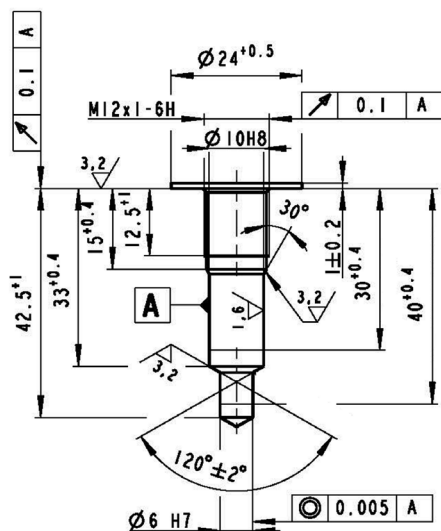

Typ nástroje	Objednací kód	SAP č.
Vrták	SMT-QC2-B1 (Ø 5)	33538100
Válcový záhlubník	SMT-QC2-B2 (Ø 9)	33538200
Sdružený výhrubník	SMT-QC2-C	33694800
Sdružený výstružník	SMT-QC2-D	33592700
Závitník	SMT-QC2-T	33607300

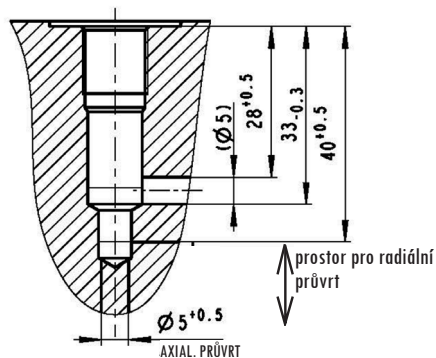

Q3 - 291248

M20x1,5

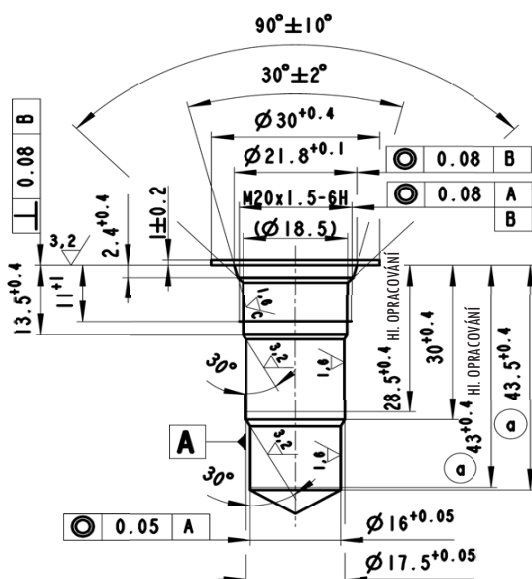

Typ nástroje	Objednací kód	SAP č.
Vrták	SMT-Q3-B	40523200
Sdružený výhrubník	SMT-Q3-D	40518000
Sdružený výstružník	SMT-Q3-R	33607400
Závitník	SMT-Q3-T	33697800

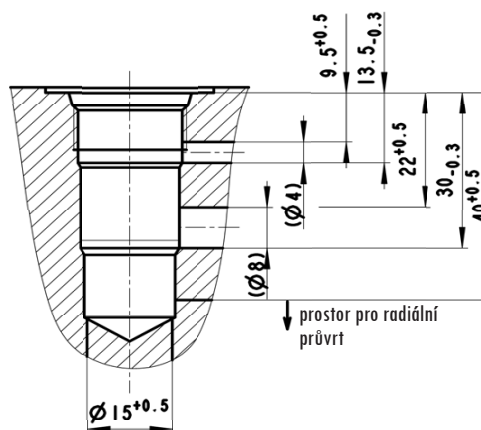

QE3 - 279404

M20x1,5

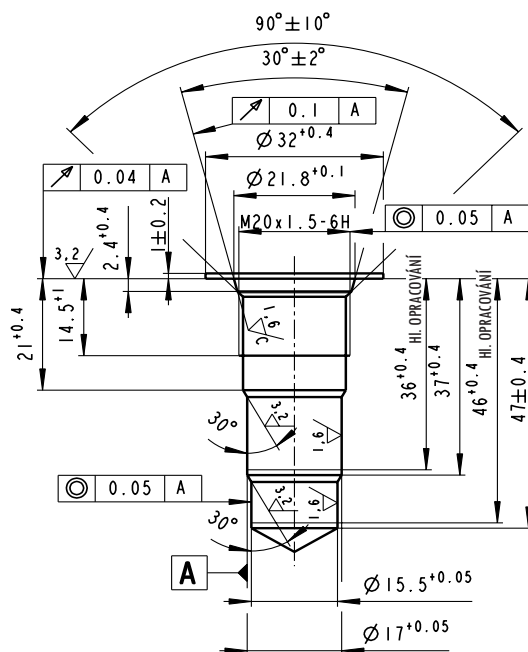

Typ nástroje	Objednací kód	SAP č.
Vrták	SMT-QE3-B	33538400
Sdružený výhrubník	SMT-QE3-D	40518300
Sdružený výstružník	SMT-QE3-R	33607500
Závitník	SMT-QE3-T	33697800

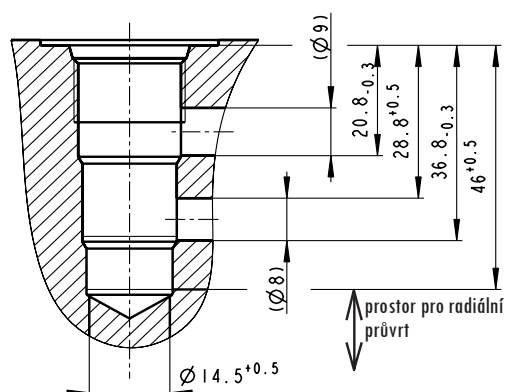

QF3 - 279405

M22x1,5

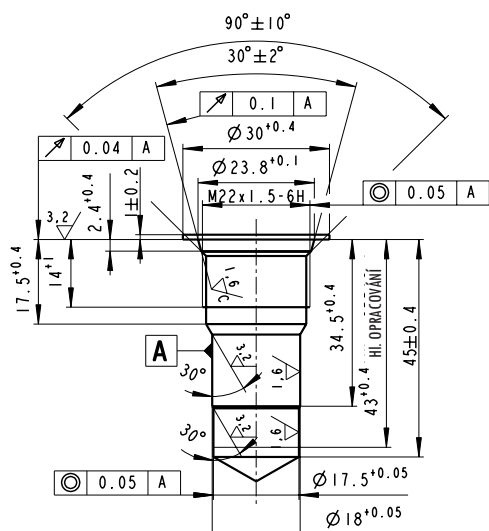

Typ nástroje	Objednací kód	SAP č.
Vrták	SMT-QF3-B	33538500
Sdružený výhrubník	SMT-QF3-D	40518200
Sdružený výstružník	SMT-QF3-R	33607600
Závítník	SMT-QF3-T	41131500

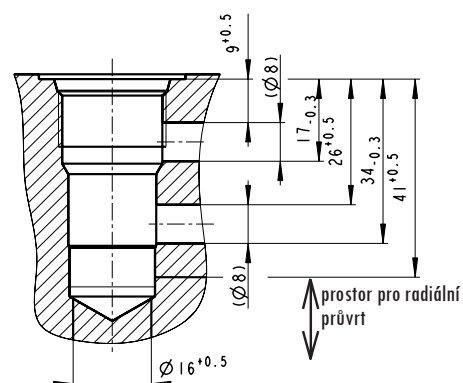

QG2 - 279406

M22x1,5

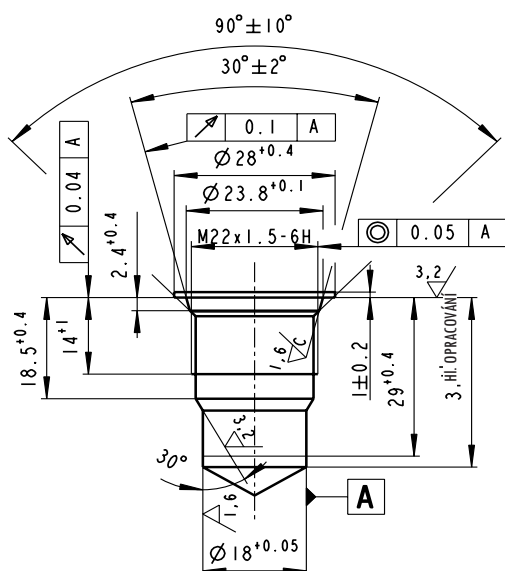

Typ nástroje	Objednací kód	SAP č.
Vrták	SMT-QG2-B	41272800
Sdružený výhrubník	SMT-QG2-D	40518100
Sdružený výstružník	SMT-QG2-R	33607700
Závítník	SMT-QG2-T	41131500

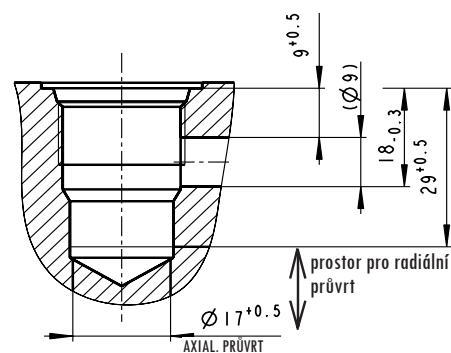
 RD3 - 303228
 RE3 - 303229

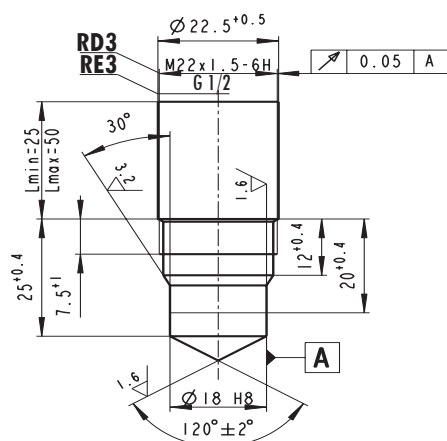
 M22x1,5
 G1/2

Typ nástroje	Objednací kód	SAP č.
Není použit		

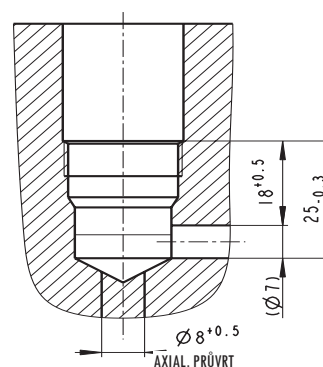

RA2 - 360372

M22x1,5

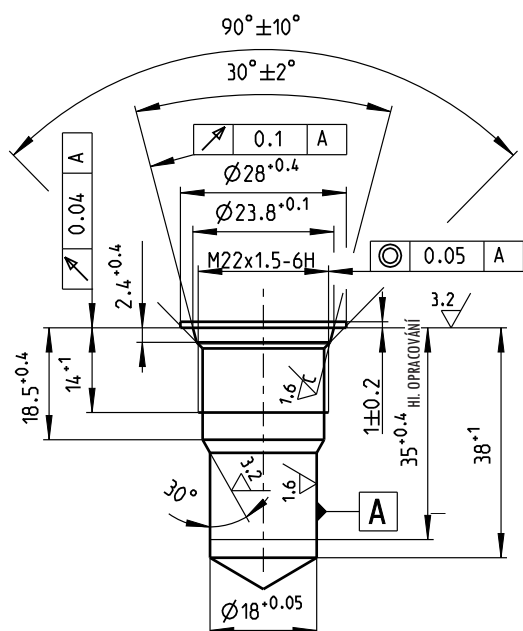

Typ nástroje	Objednáací kód	SAP č.
Vrták	SMT-RA2-B	41272800
Sdružený výhručník	SMT-RA2-D	41131200
Sdružený výstružník	SMT-RA2-R	33607700
Kuželový záhlubník	SMT-RA2-Z	41131600
Válcový záhlubník	SMT-RA2-C	41131300
Závitník	SMT-RA2-T	41131500

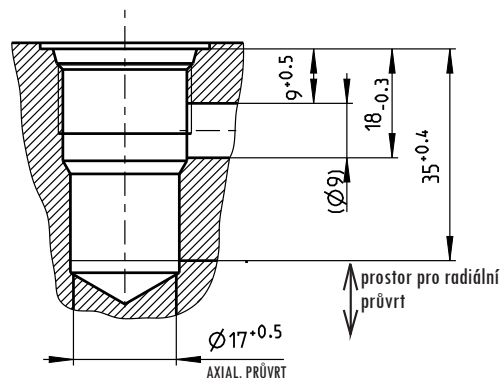

QF2 - 1000070114

M22x1,5

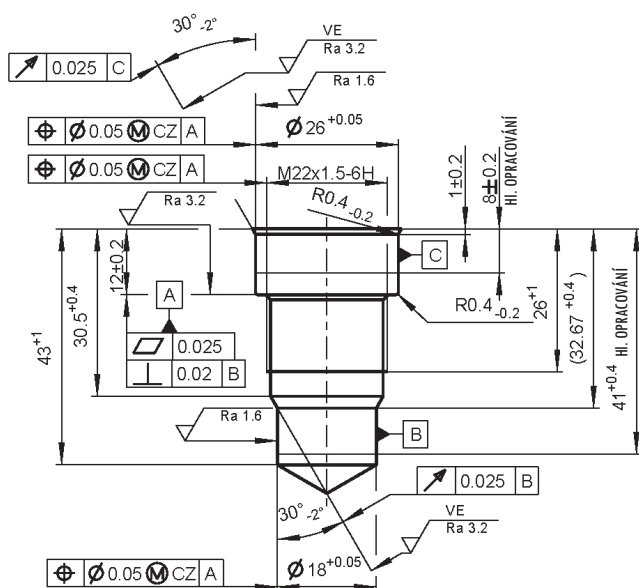

Typ nástroje	Objednáací kód	SAP č.
Vrták	SMT-QF2-B1	41272800
Vrták	SMT-QF2-B2	41272900
Sdružený výhručník	SMT-QF2-D	41273000
Sdružený výstružník	SMT-QF2-R	41273100
Závitník	SMT-QF2-T	41131500

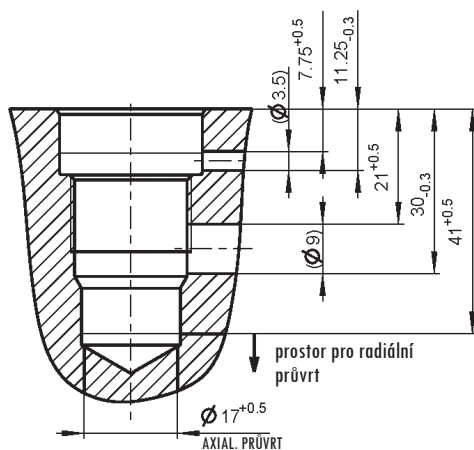

QI3 - 279412

M24x1,5

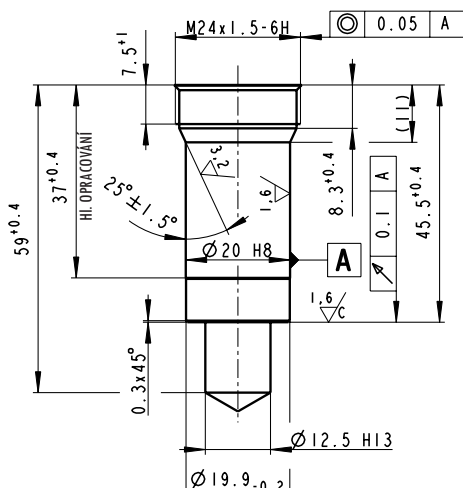

Typ nástroje	Objednací kód	SAP č.
Vrták	SMT-QI3-B	33538800
Sdružený výhrubník	SMT-QI3-D	33593400
Sdružený výstružník	SMT-QI3-R	40523000

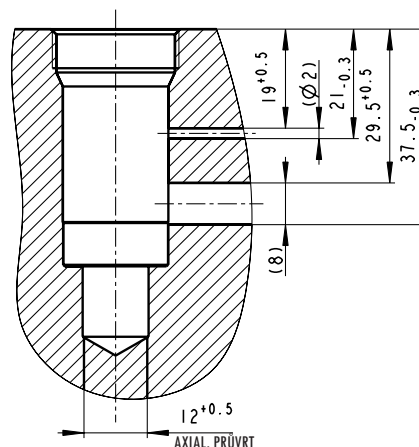

QJ3 - 281052

M24x1,5

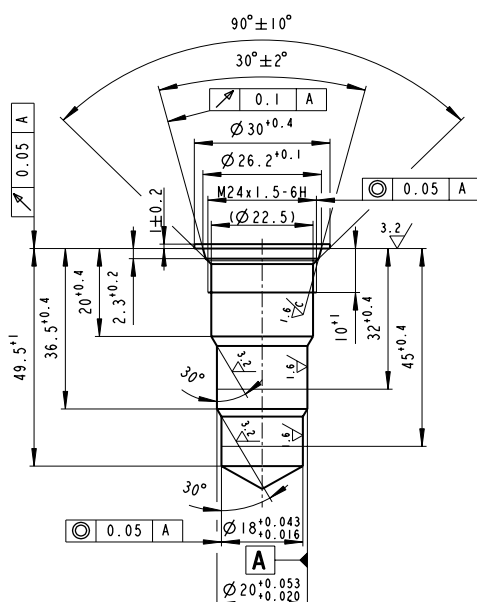

Typ nástroje	Objednací kód	SAP č.
Vrták	SMT-QJ3-B	41272800
Kuželový záhlubník	SMT-QJ3-Z	33616200
Válcový záhlubník	SMT-QJ3-C	33695500
Sdružený výhrubník	SMT-QJ3-D	33593500
Sdružený výstružník	SMT-QJ3-R1 - Ø20	33608100
	SMT-QJ3-R2 - Ø18	33608200
Závitník	SMT-QJ3-T	33698200

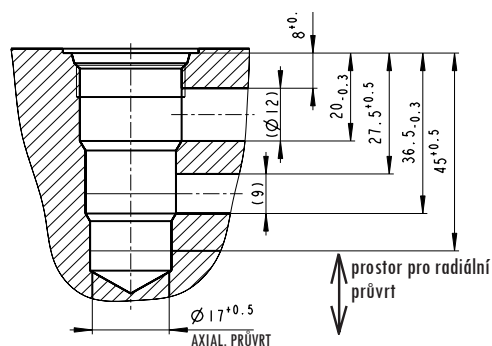

QH2 - 279411

M24x1,5

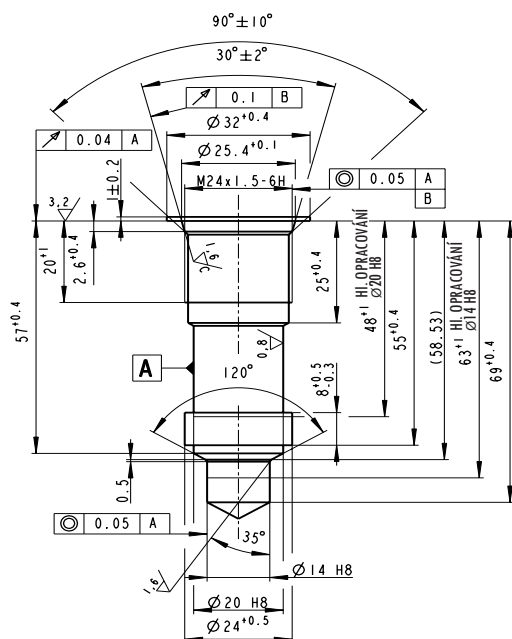

Typ nástroje	Objednací kód	SAP č.
Vrták	SMT-QH2-B	33543600
Kuželový záhlubník	SMT-QH2-Z	33629100
Válcový záhlubník	SMT-QH2-C	33695600
Sdružený výhrubník	SMT-QH2-D	33593600
Sdružený výstružník	SMT-QH2-R	33608400
Závitník	SMT-QH2-T	33698200

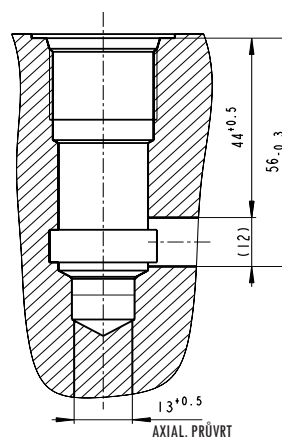

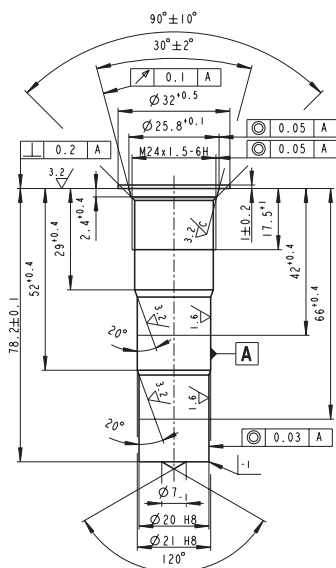

Typ nástroje	Objednací kód	SAP č.
Vrták	SMT-LA3-B	33537900
Válcový záhlubník	SMT-LA3-C	33694600
Sdružený výhrubník	SMT-LA3-D	33592500
Sdružený výstružník	SMT-LA3-R	33607000
Závítník	SMT-LA3-T	33698200

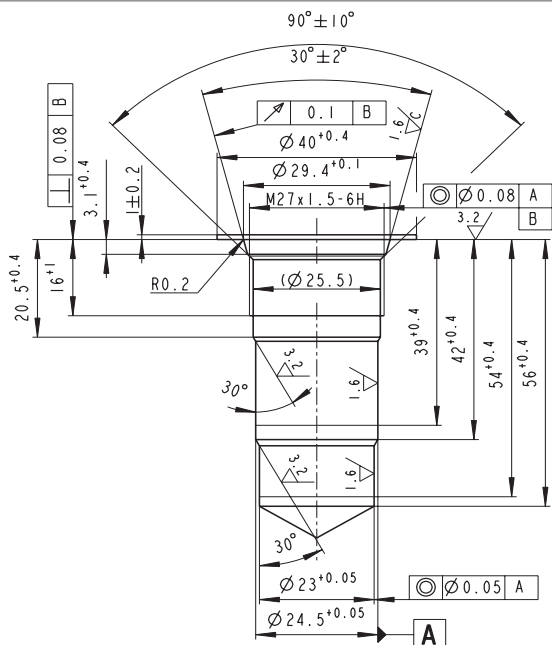
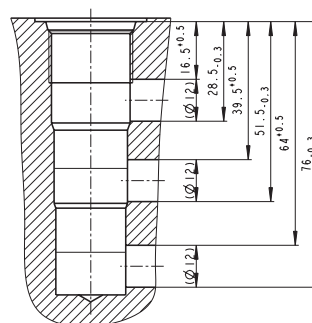

Typ nástroje	Objednací kód	SAP č.
Vrták	SMT-R3-B	33537600
Kuželový záhlubník	SMT-R3-Z	33613600
Válcový záhlubník	SMT-R3-C	není použit
Sdružený výhrubník	SMT-R3-D	33594200
Sdružený výstružník	SMT-R3-R1- $\varnothing 24.5$	33610400
	SMT-R3-R2- $\varnothing 23$	33599200
Závítník	SMT-R3-T	33698700

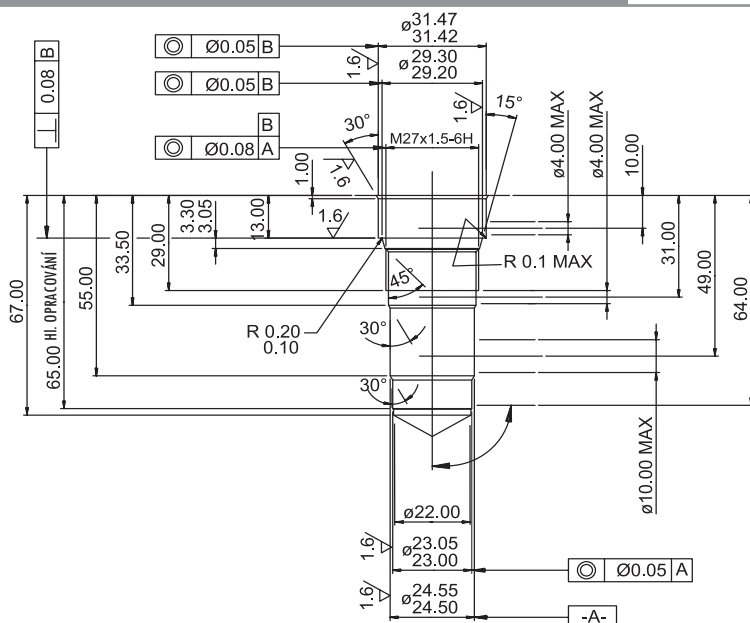
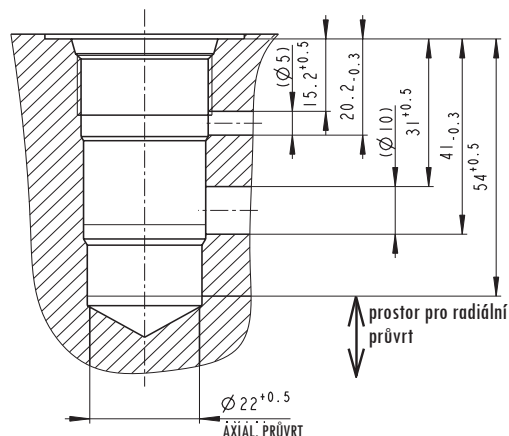

Typ nástroje	Objednací kód	SAP č.
Vrták	SMT-R4-B	33537600
Kuželový záhlubník	SMT-R4-Z	33629400
Sdružený výhrubník	SMT-R4-D	33594300
	SMT-R4-R1- $\varnothing 31.4$	33610600
Sdružený výstružník	SMT-R4-R2 - $\varnothing 24.5$ - $\varnothing 23$	33734400
Závítník	SMT-R4-T	33698700

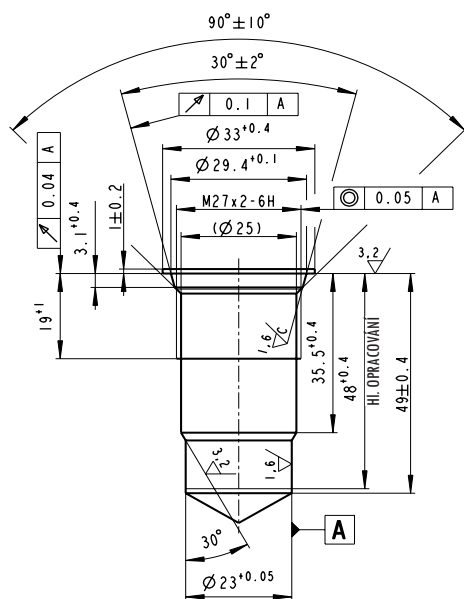
QK2 - 279407
M27x2

Typ nástroje	Objednací kód	SAP č.
Vrták	SMT-QK2-B	33537600
Kuželový záhlubník	SMT-QK2-Z	33613600
Válcový záhlubník	SMT-QK2-C	33694400
Sdružený výhrubník	SMT-QK2-D	33568300
Sdružený výstružník	SMT-QK2-R	33599200
Závitník	SMT-QK2-T	33697400

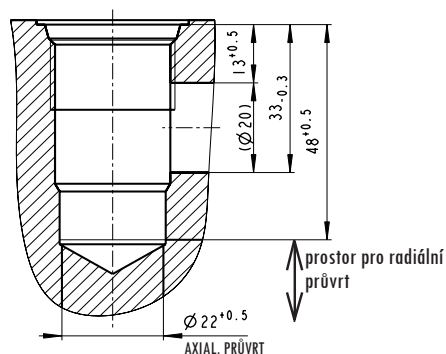
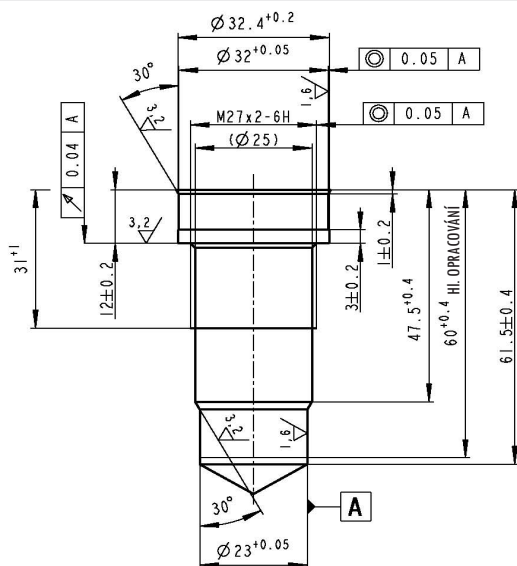

QL3 - 279408
M27x2

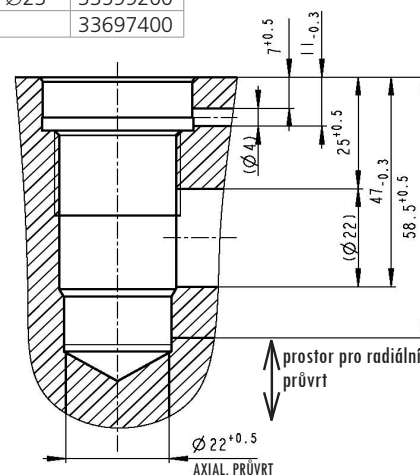
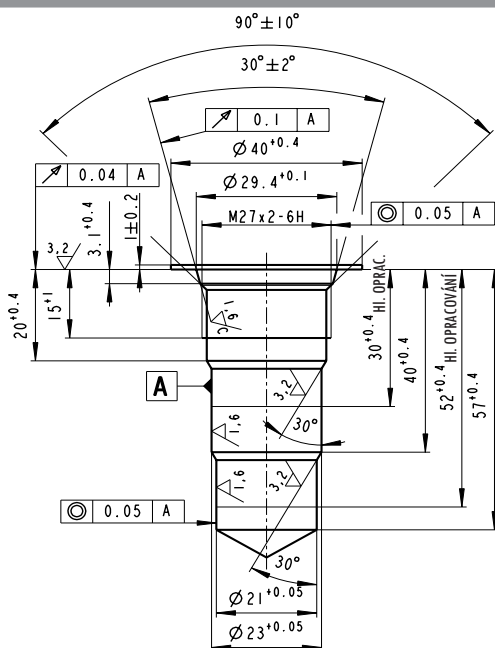
Typ nástroje	Objednací kód	SAP č.
Vrták	SMT-QL3-B	33537600
Sdružený výhrubník	SMT-QL3-D	33592400
Sdružený výstružník	SMT-QL3-R1 - Ø32	33606700
	SMT-QL3-R2 - Ø23	33599200
Závitník	SMT-QL3-T	33697400

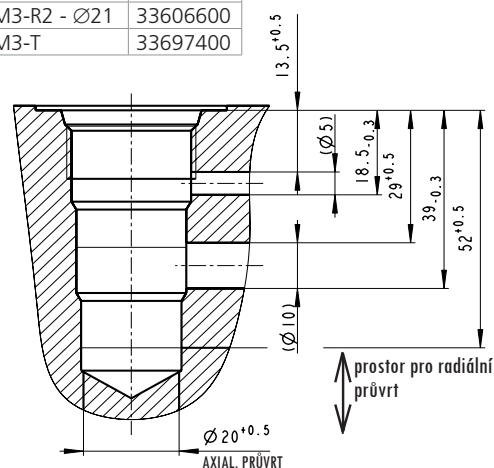

QM3 - 279409
M27x2

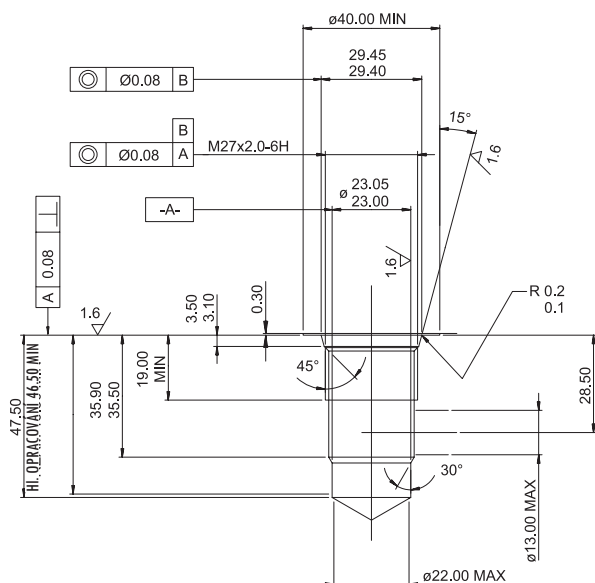
Typ nástroje	Objednací kód	SAP č.
Vrták	SMT-QM3-B	33537700
Kuželový záhlubník	SMT-QM3-Z	33613600
Válcový záhlubník	SMT-QM3-C	33694500
Sdružený výhrubník	SMT-QM3-D	33593700
Sdružený výstružník	SMT-QM3-R1 - Ø23	33599200
	SMT-QM3-R2 - Ø21	33606600
Závitník	SMT-QM3-T	33697400

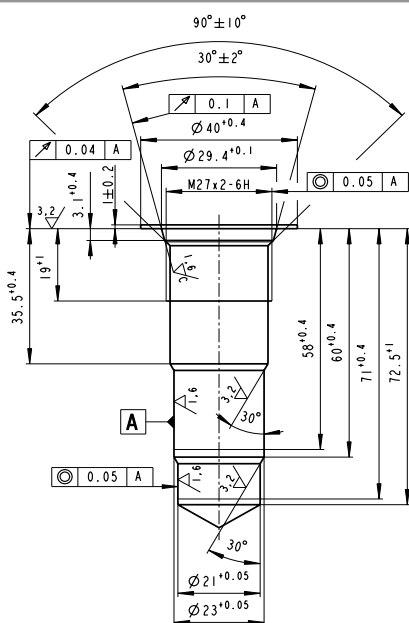

K2
M27x2

Typ nástroje	Objednací kód	SAP č.
Vrták	SMT-K2-B	33537600
Kuželový záhlubník	SMT-K2-Z	33613600
Válcový záhlubník	SMT-K2-C	33694400
Sdružený výhrubník	SMT-K2-D	33568300
Sdružený výstružník	SMT-K2-R	33599200
Závitník	SMT-K2-T	33697400

K3 - 281054
M27x2

Typ nástroje	Objednací kód	SAP č.
Vrták	SMT-K3-B	33537700
Kuželový záhlubník	SMT-K3-Z	33613600
Válcový záhlubník	SMT-K3-C	33694500
Sdružený výhrubník	SMT-K3-D	33592100
Sdružený výstružník	SMT-K3-R1 - $\varnothing 23$	33599200
	SMT-K3-R2 - $\varnothing 21$	33606600
Závitník	SMT-K3-T	33697400

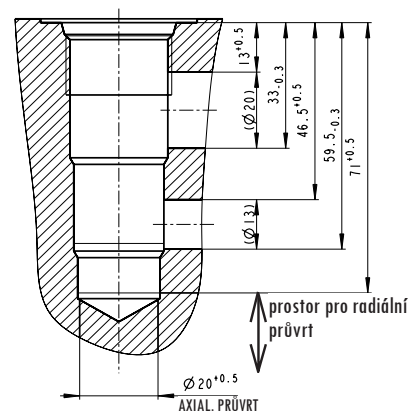
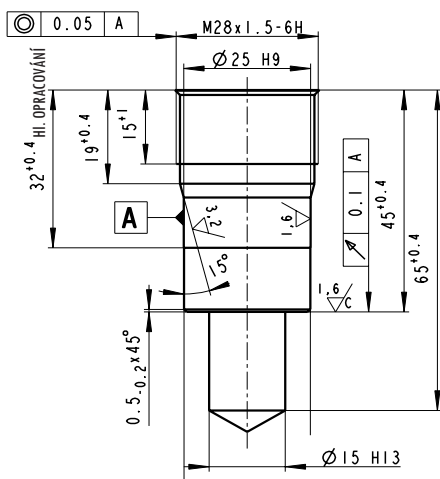

QP2 - 279413
M28x1,5

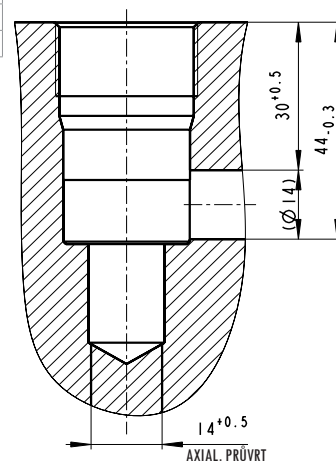
Typ nástroje	Objednací kód	SAP č.
Vrták	SMT-QP2-B1 - $\varnothing 24$	33547100
	SMT-QP2-B2 - $\varnothing 15$	40523200
Válcový záhlubník	SMT-QP2-C	33695800
Sdružený výhrubník	SMT-QP2-D	33593900
Sdružený výstružník	SMT-QP2-R	33609200
Závitník	SMT-QP2-T	33698500

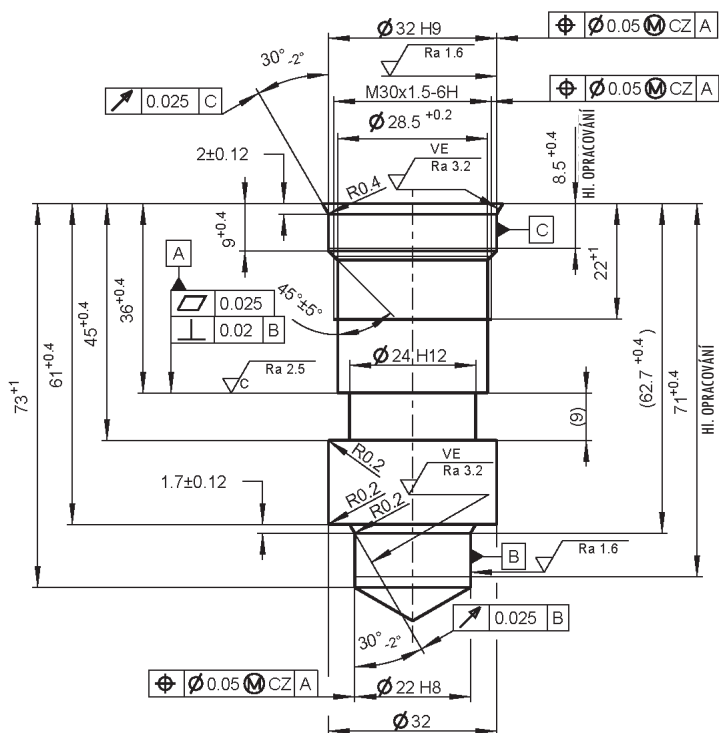

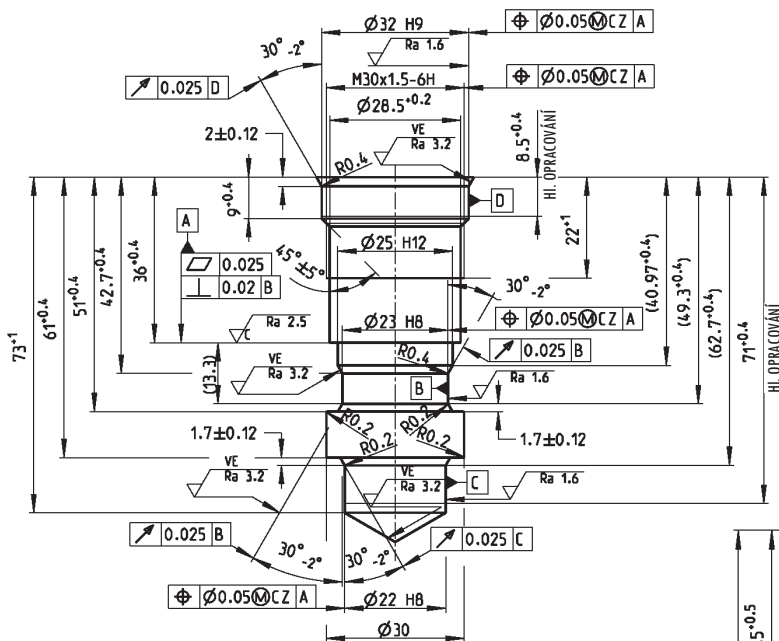
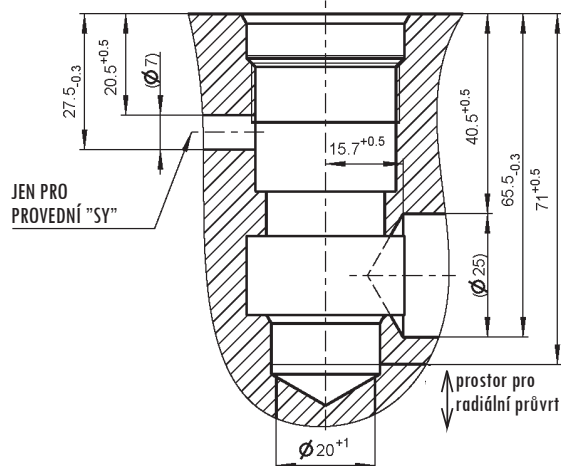

Typ nástroje	Objednací kód	SAP č.
Vrták	SMT-RB2-B1 - Ø21	41199500
	SMT-RB2-B2 - Ø28	41199900
Sdružený výhrušník	SMT-RB2-D	41200400
Sdružený výstružník	SMT-RB2-R	41845500
Závitník	SMT-RB2-T	41200300



Typ nástroje	Objednací kód	SAP č.
Vrták	SMT-RB3-B1 - Ø21	41199500
	SMT-RB3-B2 - Ø28	41199900
Sdružený výhrušník	SMT-RB3-D	41845300
Sdružený výstružník	SMT-RB3-R	41845500
Závitník	SMT-RB3-T	41200300

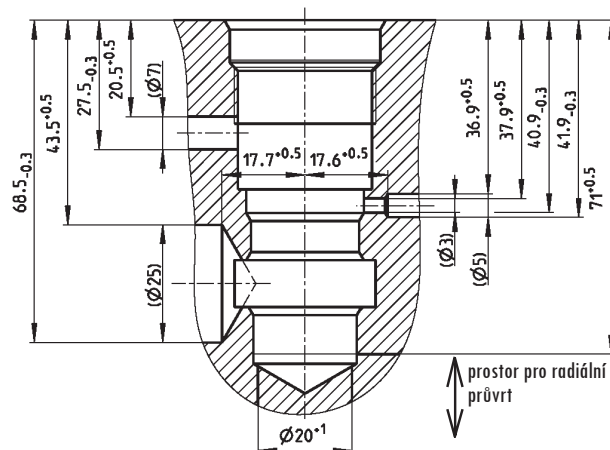

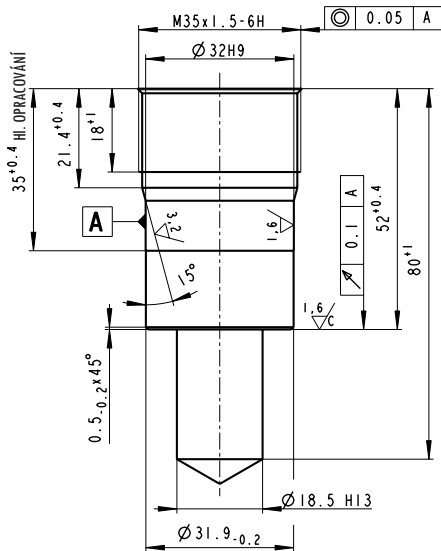
QT2 - 279415
M35x1,5

Typ nástroje	Objednáací kód	SAP č.
Vrták	SMT-QT2-B1 - Ø31	40523100
Válcový záhlubník	SMT-QT2-B2 - Ø18.5	40523000
Sdružený výhručník	SMT-QT2-C	33695900
Sdružený výstružník	SMT-QT2-D	33594000
	SMT-QT2-R	33609700

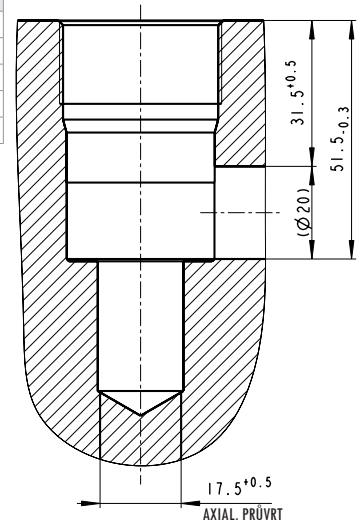
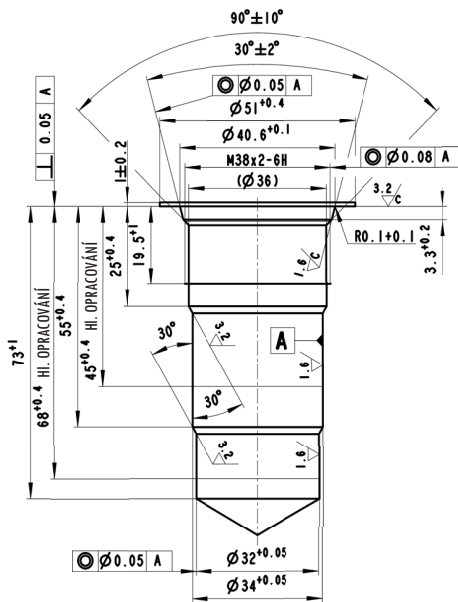

T3 - 303237
M38x2

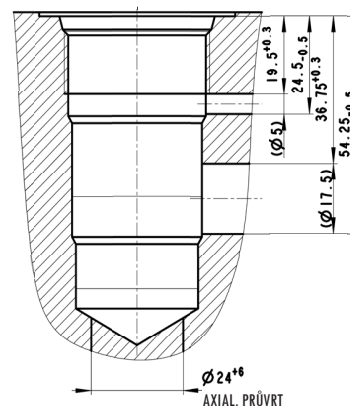
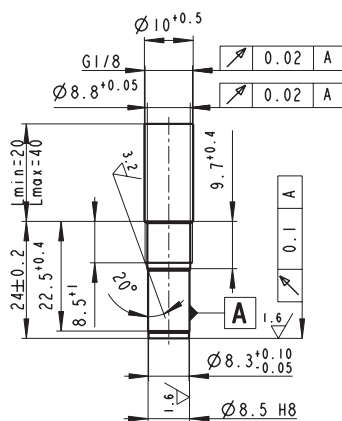
Typ nástroje	Objednáací kód	SAP č.
Vrták	SMT-T3-B	40523100
Kuželový záhlubník	SMT-T3-Z	33629700
Válcový záhlubník	SMT-T3-C	33696100
Sdružený výhručník	SMT-T3-D	33594600
Sdružený výstružník	SMT-T3-R	33610800

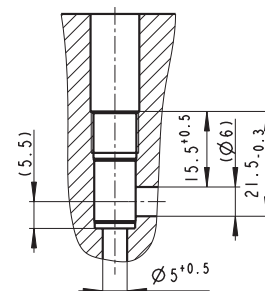

QY3 - 303227
G1/8

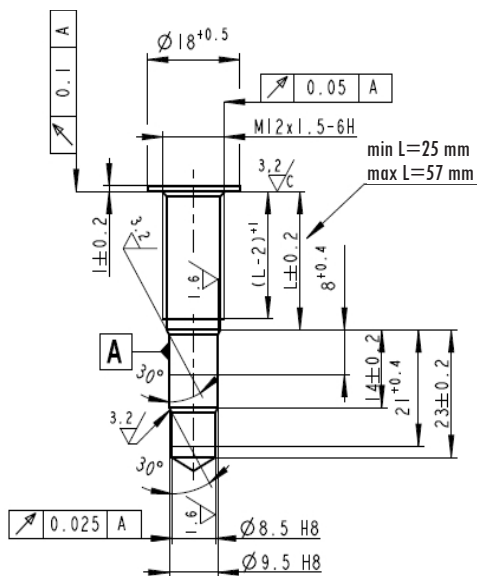
Typ nástroje	Objednáací kód	SAP č.
Vrták	SMT-QY3-B1 - Ø7.5	40522900
	SMT-QY3-B2 - Ø10	40522800
Sdružený výhručník	SMT-QY3-D	33594100
Sdružený výstružník	SMT-QY3-R - Ø8.5	33610300
Závitník	SMT-QY3-T	33698600

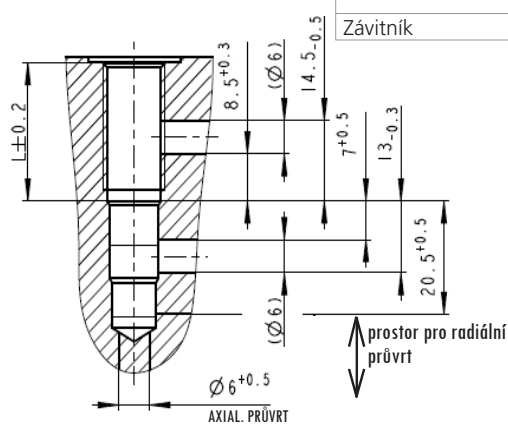
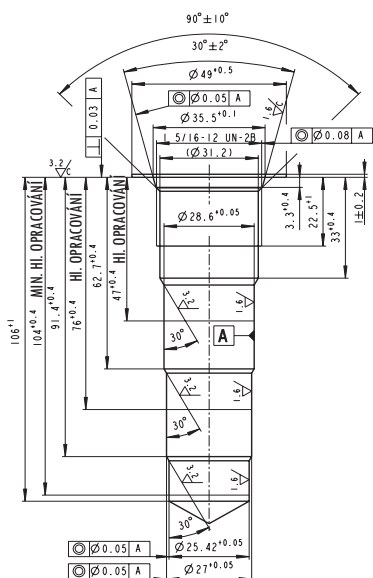

QD3 - 279417
M12x1,5

Typ nástroje	Objednací kód	SAP č.
Vrták	SMT-QD3-B	34041500
Válcový záhlubník	SMT-QD3-C	34042400
Sdružený výhrubník	SMT-QD3-D	34041800
Sdružený výstružník	SMT-QD3-R - $\varnothing 8.5$	33610300
	SMT-QD3-R2 - $\varnothing 9.5$	34042100
Závitník	SMT-QD3-T	34044700

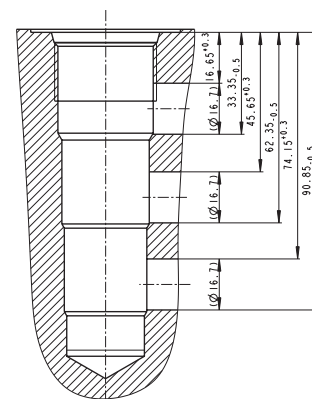
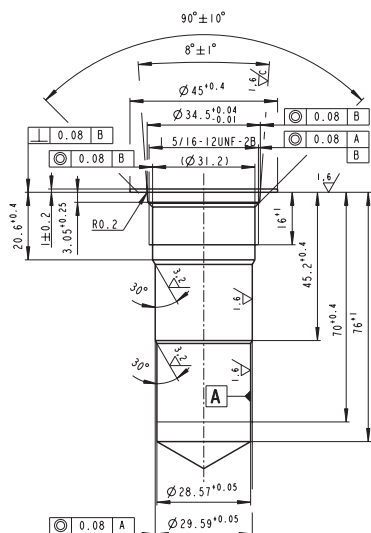

D4 - 303234
1-5/16-12UN-2B

Typ nástroje	Objednací kód	SAP č.
Vrták	SMT-D4-B	33537500
Kuželový záhlubník	SMT-D4-Z	33613500
Válcový záhlubník	SMT-D4-C	33694200
Sdružený výhrubník	SMT-D4-D	33568200
Sdružený výstružník	SMT-D4-R1 - $\varnothing 28.6$	33598200
	SMT-D4-R2 - $\varnothing 27$	33598400
	SMT-D4-R3 - $\varnothing 25.4$	33598500
Závitník	SMT-D4-T	33697100

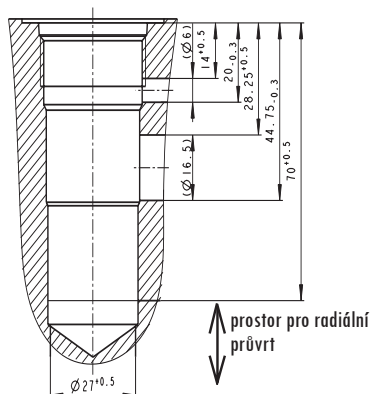

S3 - 291482
1-5/16-12UNF-2B

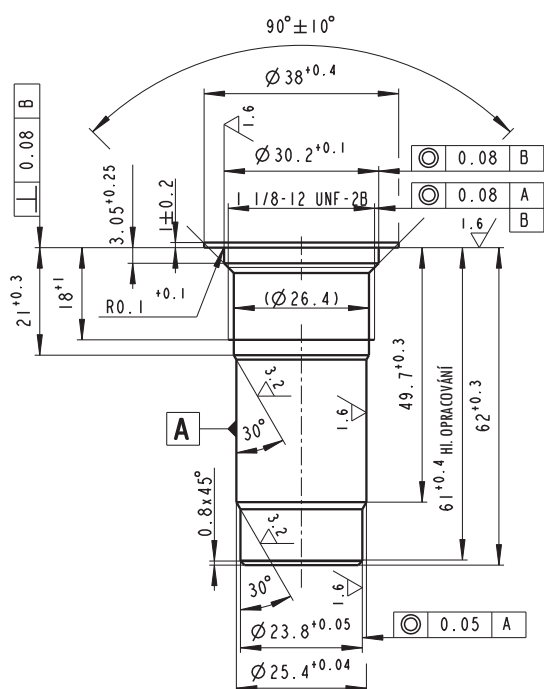
Typ nástroje	Objednací kód	SAP č.
Vrták	SMT-S3-B	33548400
Kuželový záhlubník	SMT-S3-Z	33629500
Válcový záhlubník	SMT-S3-C	33696000
Sdružený výhrubník	SMT-S3-D	33594500
Sdružený výstružník	SMT-S3-R	33610700
Závitník	SMT-S3-T	33697100

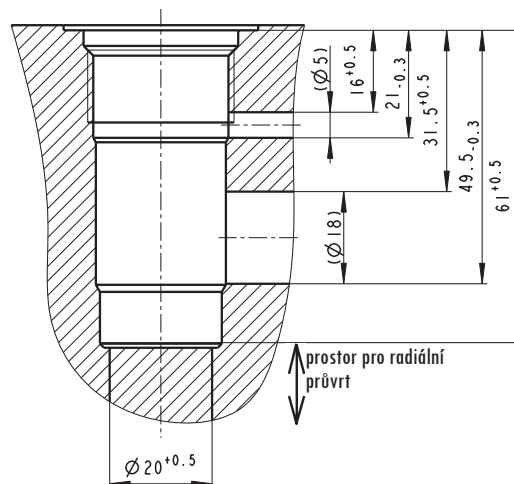
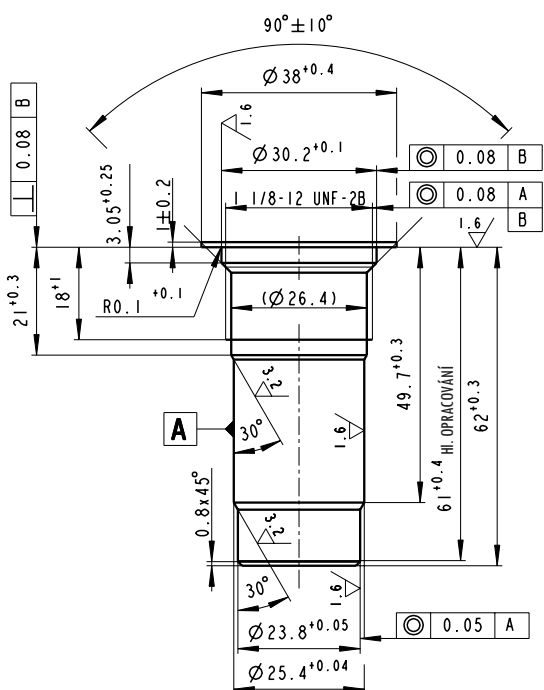

U3 - 291480
1-1/8-12 UNF

Typ nástroje	Objednací kód	SAP č.
Vrták	SMT-U3-B	33537700
Válcový záhlubník	SMT-U3-C	33696200
Sdružený výhrubník	SMT-U3-D	33594700
Sdružený výstružník	SMT-U3-R1- Ø25.4	33611000
	SMT-U3-R2- Ø23.8	33611100
Závitník	SMT-U3-T	33699000

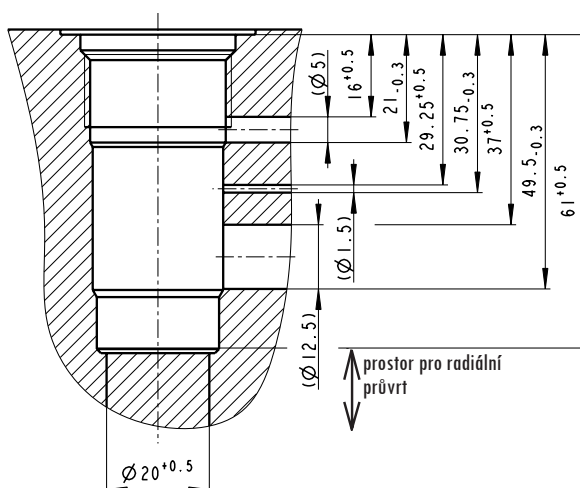

U4 - 291479
1-1/8-12 UNF

Typ nástroje	Objednací kód	SAP č.
Vrták	SMT-U4-B	33537700
Válcový záhlubník	SMT-U4-C	33696200
Sdružený výhrubník	SMT-U4-D	33594700
Sdružený výstružník	SMT-U4-R1- Ø25.4	33611000
	SMT-U4-R2- Ø23.8	33611100
Závitník	SMT-U4-T	33699000

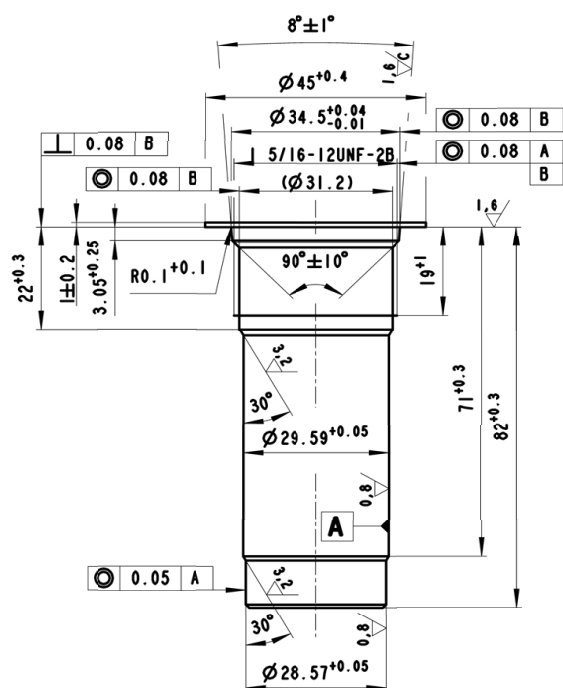

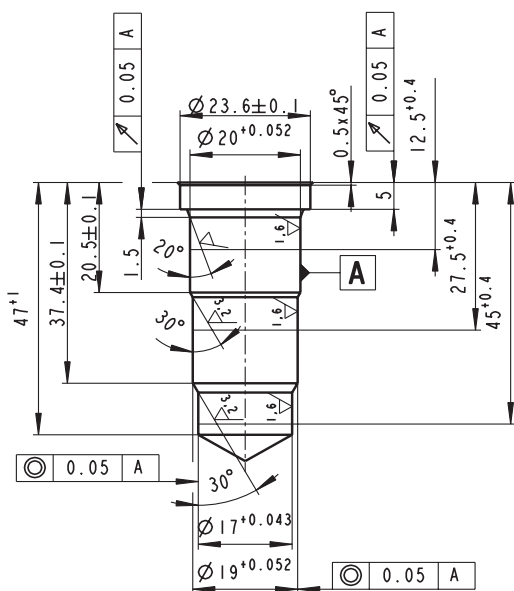
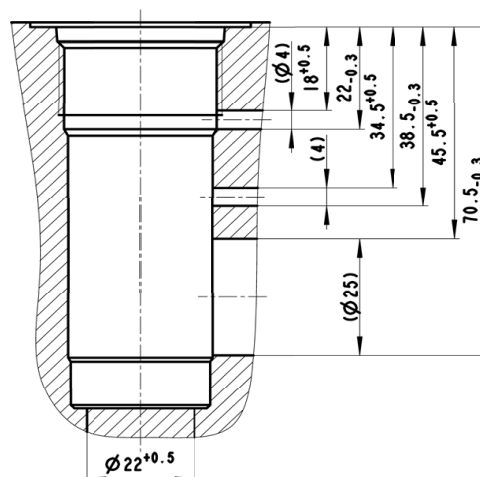

Typ nástroje	Objednací kód	SAP č.
Vrták	SMT-V4-B	33549200
Kuželový záhlubník	SMT-V4-Z	33629500
Válcový záhlubník	SMT-V4-C	33696000
Sdružený výhrubník	SMT-V4-D	33594900
Sdružený výstružník	SMT-V4-R	33611200
Závitník	SMT-V4-T	33697100



Typ nástroje	Objednací kód	SAP č.
Vrták	SMT-W3,X3-B	33538500
Kuželový záhlubník	SMT-W3,X3-Z	33693800
Sdružený výhrubník	SMT-W3-X3-D	33595000
Sdružený výstružník	SMT-W3,X3-R	33611400

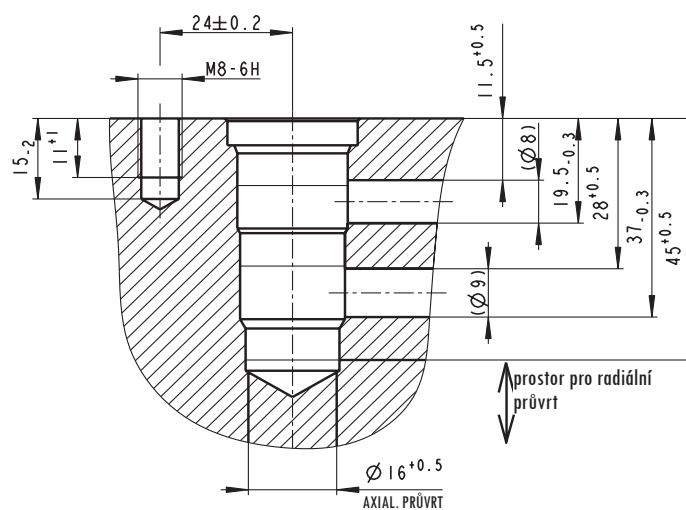

Typ nástroje	Objednací kód	SAP č.
Vrták	SMT-Y3-B	33549900
Sdružený výhrubník	SMT-Y3-D	33595100
Sdružený výstružník	SMT-Y3-R	33611800

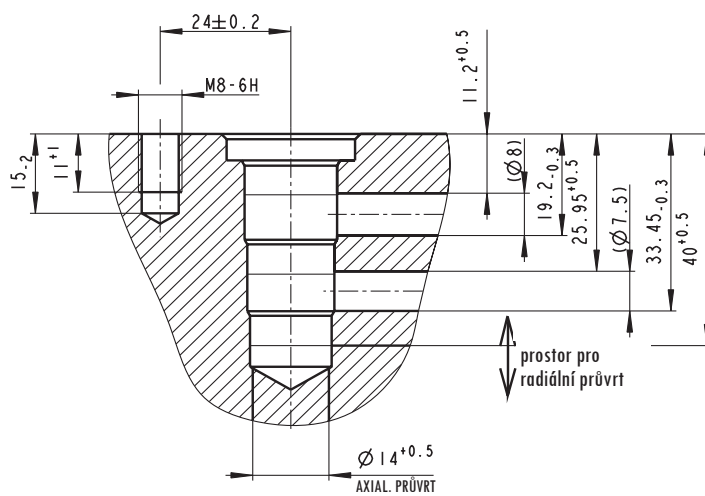
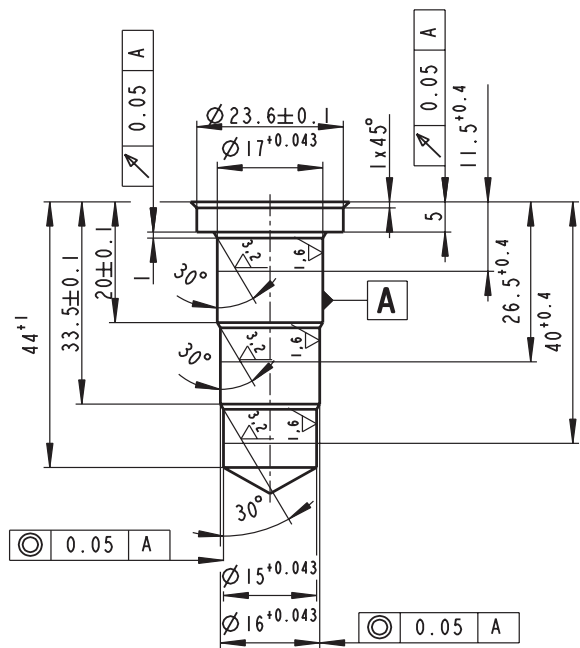

Montážní obrazec ISO 4401

Dn 04 - ISO 4401-02-01-0-05

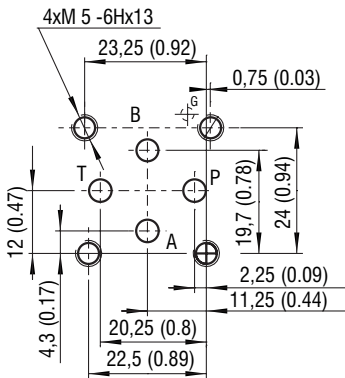

Kanály P, A, B, T - max. $\varnothing 4.5$ mm (0.18 in)

Dn 06 - ISO 4401-03-02-0-05

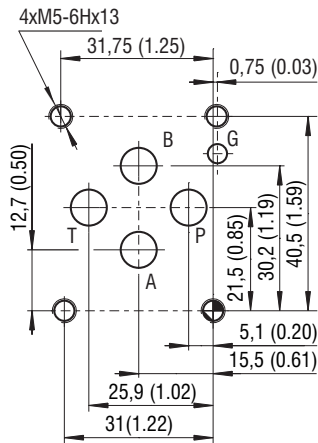

Kanály P, A, B, T - max. $\varnothing 7.5$ mm (0.29 in)

Dn 10 - ISO 4401-05-04-0-05

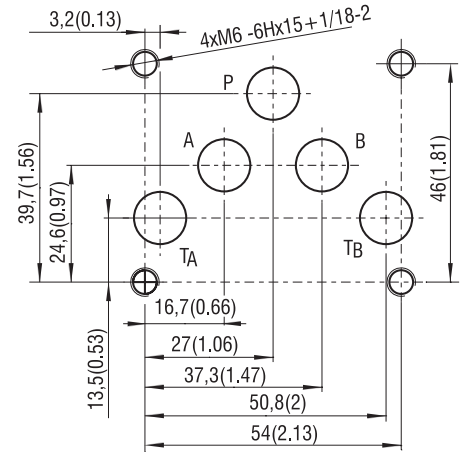

Kanály P, A, B, T - max. $\varnothing 11.2$ mm (0.44 in)
Kanály X, Y - max. $\varnothing 6.3$ mm (0.25 in)

Dn 16 - ISO 4401-07-07-0-05

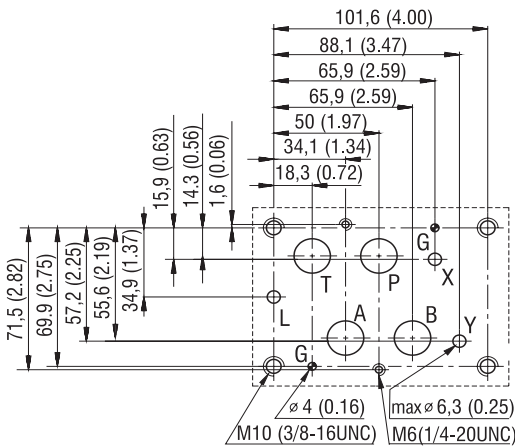

Dn 25 - ISO 4401-08-08-0-05

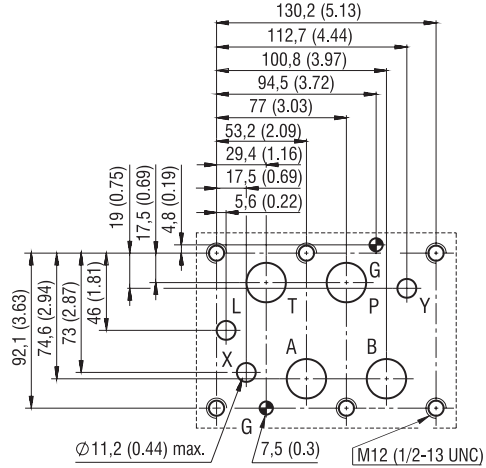

Montážní obrazec - CETOP

Dn 04 - CETOP-RP 121H

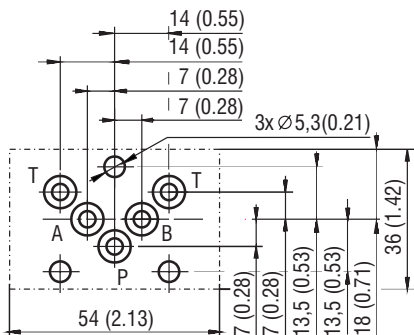

Dn 04 - ISO 4401-AA-02-4-A
(DIN 24 340-A4)

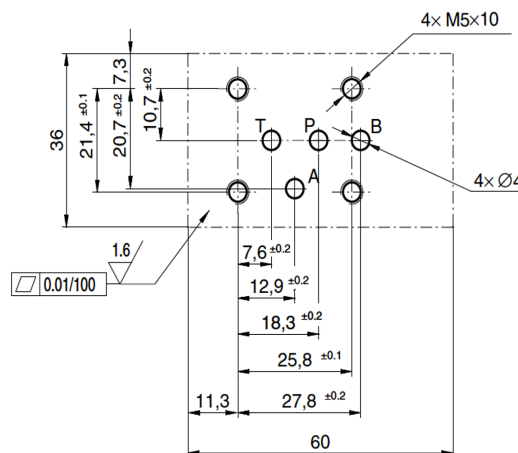

BIBUS[®]
SUPPORTING YOUR SUCCESS

BIBUS SK, s.r.o
Trnavská 31, SK-94 901 Nitra

Tel.: 037/ 7777 911 Email: sale@bibus.sk
Fax.: 037/ 7777 999 http://www.bibus.sk