

# Tonnenkupplungen

## RINGFEDER® TNK TKVSG

### Leistungsverstärkte SEB-Baureihe

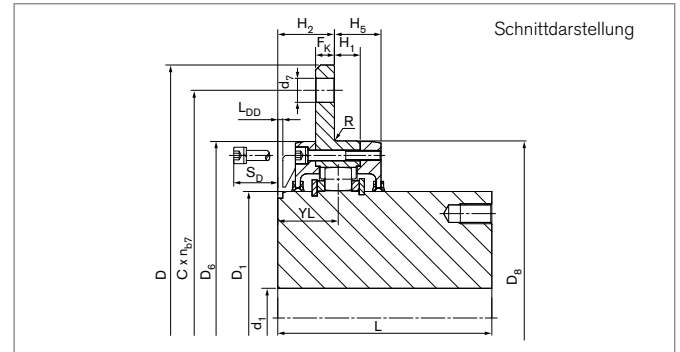
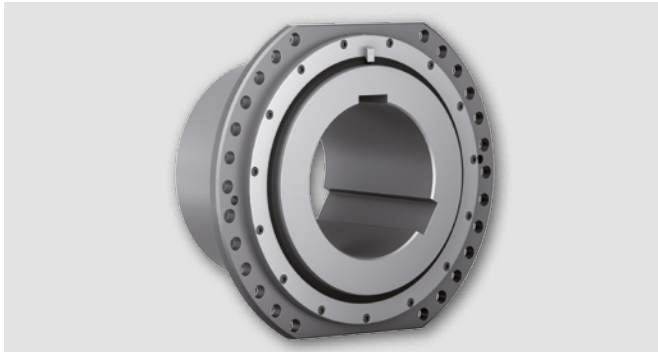

Bezeichnung	SEB 666212	Größe	T <sub>Kmax</sub>	F <sub>rad</sub>	d <sub>1kmin</sub>	d <sub>1kmax</sub>	D	L	L <sub>min</sub>	D <sub>1</sub>	D <sub>6</sub>	D <sub>8</sub>	H <sub>1</sub>	R	H <sub>2</sub>	F <sub>K</sub>	H <sub>5</sub>	YL
			Nm	N	mm	mm	mm	mm	mm	mm	mm	mm	mm	mm	mm	mm	mm	mm
WG7340	SG130	200	31500	48000	47	140	400	170	100	200	279	280	20,5	2,5	45	15	37,0	48,0
WG7342	(*)	300	39000	53000	47	155	420	175	100	220	309	310	25,0	2,5	45	15	40,0	50,0
WG7345	SG140	400	53500	75000	47	183	450	185	120	260	339	340	21,0	2,5	60	20	39,0	60,5
WG7351	(*)	500	91000	118000	77	210	510	220	135	295	399	400	29,0	2,5	60	20	49,0	64,5
WG7355	SG185	600	127000	132000	77	220	550	240	135	310	419	420	29,0	2,5	60	20	49,0	64,5
WG7358	SG200	1000	180000	145000	102	250	580	260	140	350	449	450	29,5	2,5	60	20	49,5	65,0
WG7365	SG240	1500	241000	184000	102	295	650	315	145	415	529	530	31,5	2,5	65	25	51,5	68,5
WG7366	(*)	2100	360000	283000	102	305	665	330	155	430	544	545	43,0	4,0	65	25	64,0	74,0
WG7368	SG270	2600	425000	330000	102	315	680	350	155	445	559	560	43,0	4,0	65	25	64,0	74,0
WG7371	SG315	3400	529000	366000	178	335	710	380	175	475	599	600	38,0	4,0	81	35	63,0	86,0
WG7378	SG355	4200	660000	420000	208	380	780	410	175	535	669	670	40,0	4,0	81	35	66,0	87,5
WG7385	SG400	6200	815000	490000	238	425	850	450	175	600	729	730	42,0	4,0	81	35	66,0	87,5
WG7394	(*)	8200	930000	525000	---	460	940	500	191	650	796	800	44,0	4,0	86	40	62,0	92,0
WG7310	(*)	9200	1100000	550000	---	490	1025	500	191	695	856	860	44,0	4,0	86	40	62,0	92,0
WG7311	(*)	10200	1390000	670000	---	550	1120	500	191	780	946	950	44,0	4,0	86	40	62,0	92,0

\*Konstruktion und Ausführung analog nach Stahl-Eisen-Betriebsblatt SEB 666212

Fortsetzung auf nächster Seite

### Tonnenkupplungen RINGFEDER® TNK TKVSG

Bezeichnung	SEB 666212	Größe	C	n <sub>b7</sub>	d <sub>7</sub>	S (h9/F8)	S <sub>D</sub>	G <sub>G</sub>	L <sub>DD</sub>	X <sub>a</sub>	J <sub>sb</sub>	G <sub>w<sub>sb</sub></sub>
			mm		mm	mm	mm	inch	mm	mm	10 <sup>-3</sup> kgm <sup>2</sup>	kg
WG7340	SG130	200	360	10	19	360	60	G1/8	4	+/-4	630	60
WG7342	(*)	300	380	10	19	380	60	G1/8	5	+/-4	870	74
WG7345	SG140	400	400	10	24	400	70	G1/4	9	+/-4	1450	101
WG7351	(*)	500	460	10	24	460	70	G1/4	7	+/-6	2920	154
WG7355	SG185	600	500	10	24	500	70	G1/4	7	+/-6	3790	182
WG7358	SG200	1000	530	14	24	530	70	G1/4	7	+/-6	5410	227
WG7365	SG240	1500	600	14	24	580	80	G1/4	7	+/-6	11680	380
WG7366	(*)	2100	615	26	24	590	90	G1/4	6	+/-6	13900	427
WG7368	SG270	2600	630	26	24	600	90	G1/4	6	+/-6	16550	478
WG7371	SG315	3400	660	26	28	640	90	G1/4	10	+/-8	22930	548
WG7378	SG355	4200	730	26	28	700	90	G1/4	10	+/-8	37480	725
WG7385	SG400	6200	800	26	28	760	90	G1/4	10	+/-8	59580	960
WG7394	(*)	8200	875	32	28	830	95	G1/4	10	+/-10	88210	1011
WG7310	(*)	9200	945	32	34	900	95	G1/4	10	+/-10	118920	1062
WG7311	(*)	10200	1040	32	34	1000	95	G1/4	10	+/-10	181970	1315

\*Konstruktion und Ausführung analog nach Stahl-Eisen-Betriebsblatt SEB 666212

### Erklärungen

<b>T<sub>Kmax</sub></b> = Max. übertragbares Drehmoment der Kupplung	<b>D<sub>6</sub></b> = Durchmesser	<b>d<sub>7</sub></b> = Bohrungsdurchmesser
<b>F<sub>rad</sub></b> = Zulässige Kraftbelastung radial	<b>D<sub>8</sub></b> = Außendurchmesser	<b>S (h9/F8)</b> = Distanz der Abflachung
<b>d<sub>1kmin</sub></b> = Min. Bohrungsdurchmesser d1 mit Passfedernut nach DIN 6885-1	<b>H<sub>1</sub></b> = Länge	<b>S<sub>D</sub></b> = Demontage Freiraum
<b>d<sub>1kmax</sub></b> = Max. Bohrungsdurchmesser d1 mit Passfedernut nach DIN 6885-1	<b>R</b> = Radius	<b>G<sub>G</sub></b> = Whitworth-Gewinde
<b>D</b> = Außendurchmesser	<b>H<sub>2</sub></b> = Abstand	<b>L<sub>DD</sub></b> = Abstandsmaß
<b>L</b> = Gesamtlänge	<b>F<sub>K</sub></b> = Flanschdicke	<b>X<sub>a</sub></b> = Axialspiel max.
<b>L<sub>min</sub></b> = Mindestlänge	<b>H<sub>5</sub></b> = Abstand	<b>J<sub>sb</sub></b> = Trägheitsmoment bei kleinstem Bohrungsdurchmesser
<b>D<sub>1</sub></b> = Außendurchmesser	<b>Y<sub>L</sub></b> = Abstand	<b>G<sub>w<sub>sb</sub></sub></b> = Gewicht bei kleinstem Bohrungsdurchmesser
	<b>C</b> = Teilkreis Durchmesser	
	<b>n<sub>b7</sub></b> = Anzahl Bohrungen d <sub>7</sub>	

### Bestellbeispiel

Bezeichnung	Größe	d <sub>1k</sub>
WG7378	4200	340

Weitere Informationen zu RINGFEDER® TNK TKVSG auf [www.ringfeder.com](http://www.ringfeder.com)

#### Haftungsausschluss

Alle technischen Daten und Hinweise sind unverbindlich. Rechtsansprüche können daraus nicht abgeleitet werden. Der Anwender ist grundsätzlich verpflichtet zu prüfen, ob die dargestellten Produkte seine Anforderungen erfüllen. Änderungen, die dem technischen Fortschritt dienen, behalten wir uns jederzeit vor.